

Haier

HWO38MG6HXB

**MICROWAVE OVENS
USER INSTRUCTIONS**

GB

**MIKROWELLENHER
BEDIENUNGSANWEISUNG**

DE

**MİKRODALGA FIRINLAR
KULLANICI TALİMATLARI**

TR

**أفران الميكروويف
تعليمات المستخدم**

العربية

**MIKROVLNNÉ TROUBY
POKYNY PRO UŽIVATELE**

CS

**MIKROVLNNÉ RÚRY
NÁVOD NA POUŽITIE**

SK

Microwave Oven

INSTRUCTION MANUAL

MODEL:HWO38MG6HXB

Read these instructions carefully before using your microwave oven, and keep it carefully.

If you follow the instructions, your oven will provide you with many years of good service.

SAVE THESE INSTRUCTIONS CAREFULLY

PRECAUTIONS TO AVOID POSSIBLE EXPOSURE TO EXCESSIVE MICROWAVE ENERGY

(a) Do not attempt to operate this oven with the door open since this can result in harmful exposure to microwave energy. It is important not to break or tamper with the safety interlocks.

(b) Do not place any object between the oven front face and the door or allow soil or cleaner residue to accumulate on sealing surfaces.

(c) **WARNING:** If the door or door seals are damaged, the oven must not be operated until it has been repaired by a competent person.

ADDENDUM

If the apparatus is not maintained in a good state of cleanliness, its surface could be degraded and affect the lifespan of the apparatus and lead to a dangerous situation.

Specifications

Model:	HWO38MG6HXB
Rated Voltage:	230V~ 50Hz
Rated Input Power(Microwave):	1450W
Rated Output Power(Microwave):	900 W
Rated Input Power(Grill):	1000W

IMPORTANT SAFETY INSTRUCTIONS

WARNING

To reduce the risk of fire, electric shock, injury to persons or exposure to excessive microwave oven energy when using your appliance, follow basic precautions, including the following:

1. Read and follow the specific: "PRECAUTIONS TO AVOID POSSIBLE EXPOSURE TO EXCESSIVE MICROWAVE ENERGY".
2. This appliance can be used by children aged from 8 years and above and persons with reduced physical, sensory or mental capabilities or lack of experience and knowledge if they have been given supervision or instruction concerning use of the appliance in a safe way and understand the hazards involved. Children shall not play with the appliance. Cleaning and user maintenance shall not be made by children unless they are older than 8 and supervised. Children less than 8 years of age shall be kept away unless continuously supervised.
3. Keep the appliance and its cord out of reach of children less than 8 years.
4. If the supply cord is damaged, it must be replaced by the manufacturer, its service agent or similarly qualified persons in order to avoid a hazard. (For appliance with type Y attachment)
5. **WARNING:** Ensure that the appliance is switched off before replacing the lamp to avoid the possibility of electric shock.

6. WARNING: It is hazardous for anyone other than a competent person to carry out any service or repair operation that involves the removal of a cover which gives protection against exposure to microwave energy.
7. WARNING: Liquids and other foods must not be heated in sealed containers since they are liable to explode.
8. When heating food in plastic or paper containers, keep an eye on the oven due to the possibility of ignition.
9. Only use utensils that are suitable for use in microwave ovens.
10. If smoke is emitted, switch off or unplug the appliance and keep the door closed in order to stifle any flames.
11. Microwave heating of beverages can result in delayed eruptive boiling, therefore care must be taken when handling the container.
12. The contents of feeding bottles and baby food jars shall be stirred or shaken and the temperature checked before consumption, in order to avoid burns.
13. Eggs in their shell and whole hard-boiled eggs should not be heated in microwave ovens since they may explode, even after microwave heating has ended.
14. The oven should be cleaned regularly and any food deposits removed.
15. Failure to maintain the oven in a clean condition could lead to deterioration of the surface that could adversely affect the life of the appliance and possibly result in a hazardous situation.

16. Only use the temperature probe recommended for this oven. (for ovens provided with a facility to use a temperature-sensing probe.)

17. The microwave oven must be operated with the decorative door open. (for ovens with a decorative door.)

18. This appliance is intended to be used in household and similar applications such as:

-staff kitchen areas in shops, offices and other working environments;

-by clients in hotels, motels and other residential type environments;

-farm houses;

-bed and breakfast type environments.

19. The microwave oven is intended for heating food and beverages. Drying of food or clothing and heating of warming pads, slippers, sponges, damp cloth and similar may lead to risk of injury, ignition or fire.

20. Metallic containers for food and beverages are not allowed during microwave cooking.

21. The appliance shall not be cleaned with a steam cleaner.

22. Care should be taken not to displace the turntable when removing containers from the appliance. (For fixed appliances and built-in appliances being used equal or higher than 900mm above the floor and having detachable turntables. But this is not applicable for appliances with horizontal bottom hinged door.)

23. The microwave oven is intended to be used built-in.
24. Steam cleaner is not to be used.
25. Surface of a storage drawer can get hot.
26. WARNING: The appliance and its accessible parts become hot during use. Care should be taken to avoid touching heating elements. Children less than 8 years of age shall be kept away unless continuously supervised.
27. During use the appliance becomes hot. Care should be taken to avoid touching heating elements inside the oven.
28. WARNING: Accessible parts may become hot during use. Young children should be kept away.
29. The appliance must not be installed behind a decorative door in order to avoid overheating. (This is not applicable for appliances with decorative door.)
30. WARNING: When the appliance is operated in the combination mode, children should only use the oven under adult supervision due to the temperatures generated.
31. Do not use harsh abrasive cleaners or sharp metal scrapers to clean the oven door glass since they can scratch the surface, which may result in shattering of the glass.

READ CAREFULLY AND KEEP FOR FUTURE REFERENCE

To Reduce the Risk of Injury to Persons Grounding Installation

DANGER

Electric Shock Hazard
Touching some of the internal components can cause serious personal injury or death. Do not disassemble this appliance.

WARNING

Electric Shock Hazard
Improper use of the grounding can result in electric shock. Do not plug into an outlet until appliance is properly installed and grounded.

This appliance must be grounded. In the event of an electrical short circuit, grounding reduces the risk of electric shock by providing an escape wire for the electric current. This appliance is equipped with a cord having a grounding wire with a grounding plug. The plug must be plugged into an outlet that is properly installed and grounded.

Consult a qualified electrician or serviceman if the grounding instructions are not completely understood or if doubt exists as to whether the appliance is properly grounded. If it is necessary to use an extension cord, use only a 3-wire extension cord.

1. A short power-supply cord is provided to reduce the risks resulting from becoming entangled in or tripping over a longer cord.
2. If a long cord set or extension cord is used:
 - 1)The marked electrical rating of the cord set or extension cord should be at least as great as the electrical rating of the appliance.
 - 2)The extension cord must be a grounding-type 3-wire cord.
 - 3)The long cord should be arranged so that it will not drape over the counter top or tabletop where it can be pulled on by children or tripped over unintentionally.

CLEANING

Be sure to unplug the appliance from the power supply.

1. Clean the cavity of the oven after using with a slightly damp cloth.
2. Clean the accessories in the usual way in soapy water.
3. The door frame and seal and neighbouring parts must be cleaned carefully with a damp cloth when they are dirty.
4. Do not use harsh abrasive cleaners or sharp metal scrapers to clean the oven door glass since they can scratch the surface, which may result in shattering of the glass.
5. **Cleaning Tip**---For easier cleaning of the cavity walls that the food cooked can touch: Place half a lemon in a bowl, add 300ml (1/2 pint) water and heat on 100% microwave power for 10 minutes. Wipe the oven clean using a soft, dry cloth.

UTENSILS

CAUTION

Personal Injury Hazard

It is hazardous for anyone other than a competent person to carry out any service or repair operation that involves the removal of a cover which gives protection against exposure to microwave energy.

See the instructions on "Materials you can use in microwave oven or to be avoided in microwave oven." There may be certain non-metallic utensils that are not safe to use for microwaving. If in doubt, you can test the utensil in question following the procedure below.

Utensil Test:

1. Fill a microwave-safe container with 1 cup of cold water (250ml) along with the utensil in question.
2. Cook on maximum power for 1 minute.
3. Carefully feel the utensil. If the empty utensil is warm, do not use it for microwave cooking.
4. Do not exceed 1 minute cooking time.

Materials you can use in microwave oven

Utensils	Remarks
Browning dish	Follow manufacturer's instructions. The bottom of browning dish must be at least 3/16 inch (5mm) above the turntable. Incorrect usage may cause the turntable to break.
Dinnerware	Microwave-safe only. Follow manufacturer's instructions. Do not use cracked or chipped dishes.
Glass jars	Always remove lid. Use only to heat food until just warm. Most glass jars are not heat resistant and may break.
Glassware	Heat-resistant oven glassware only. Make sure there is no metallic trim. Do not use cracked or chipped dishes.
Oven cooking bags	Follow manufacturer's instructions. Do not close with metal tie. Make slits to allow steam to escape.
Paper plates and cups	Use for short-term cooking/warming only. Do not leave oven unattended while cooking.
Paper towels	Use to cover food for reheating and absorbing fat. Use with supervision for a short-term cooking only.
Parchment paper	Use as a cover to prevent splattering or a wrap for steaming.
Plastic	Microwave-safe only. Follow the manufacturer's instructions. Should be labeled "Microwave Safe". Some plastic containers soften, as the food inside gets hot. "Boiling bags" and tightly closed plastic bags should be slit, pierced or vented as directed by package.
Plastic wrap	Microwave-safe only. Use to cover food during cooking to retain moisture. Do not allow plastic wrap to touch food.
Thermometers	Microwave-safe only (meat and candy thermometers).
Wax paper	Use as a cover to prevent splattering and retain moisture.

Materials to be avoided in microwave oven

Utensils	Remarks
Aluminum tray	May cause arcing. Transfer food into microwave-safe dish.
Food carton with metal handle	May cause arcing. Transfer food into microwave-safe dish.
Metal or metal-trimmed utensils	Metal shields the food from microwave energy. Metal trim may cause arcing.
Metal twist ties	May cause arcing and could cause a fire in the oven.
Paper bags	May cause a fire in the oven.
Plastic foam	Plastic foam may melt or contaminate the liquid inside when exposed to high temperature.
Wood	Wood will dry out when used in the microwave oven and may split or crack.

SETTING UP YOUR OVEN

Names of Oven Parts and Accessories

Remove the oven and all materials from the carton and oven cavity.

Your oven comes with the following accessories:

Glass tray	1
Turntable ring assembly	1
Instruction Manual	1

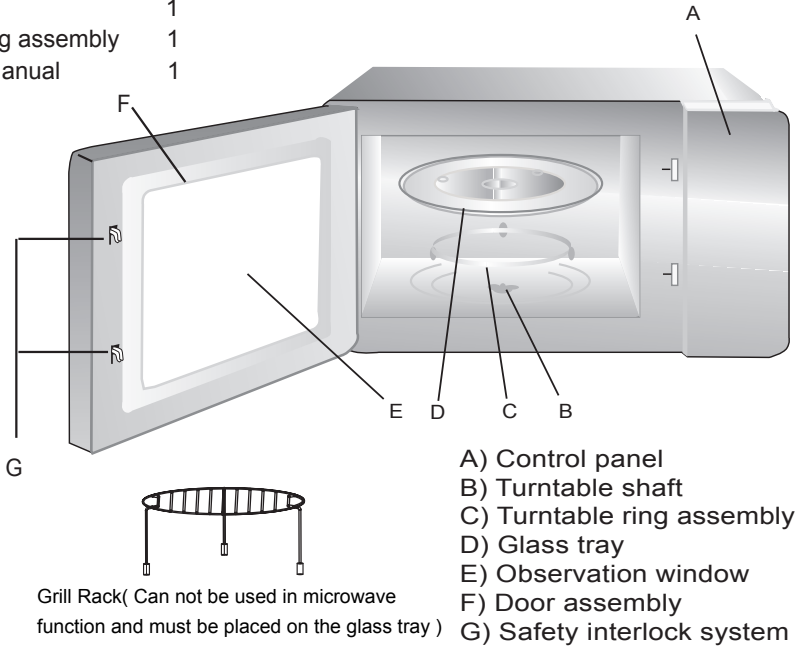

- A) Control panel
- B) Turntable shaft
- C) Turntable ring assembly
- D) Glass tray
- E) Observation window
- F) Door assembly
- G) Safety interlock system

Turntable Installation

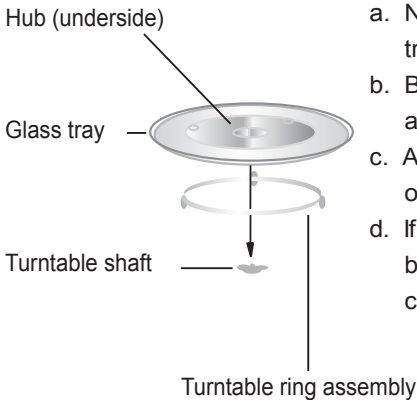

- a. Never place the glass tray upside down. The glass tray should never be restricted.
- b. Both glass tray and turntable ring assembly must always be used during cooking.
- c. All food and containers of food are always placed on the glass tray for cooking.
- d. If glass tray or turntable ring assembly cracks or breaks, contact your nearest authorized service center.

Installation and connection

- 1.This appliance is only intended for domestic use.
- 2.This oven is intended for built-in use only. It is not intended for counter-top use or for use inside a cupboard.
3. Please observe the special installation instructions.
- 4.The appliance can be installed in a 60cm wide wall-mounted cupboard.
- 5.The appliance is fitted with a plug and must only be connected to a properly installed earthed socket.
- 6.The mains voltage must correspond to the voltage specified on the rating plate.
- 7.The socket must be installed and connecting cable must only be replaced by a qualified electrician. If the plug is no longer to accessible following installation, an all-pole disconnecting device must be present on the installation side with a contact gap of at least 3mm.
- 8.Adapters, multi-way strips and extension leads must not be used. Overloading can result in a risk of fire.

The accessible surface may be hot during operation.



Installation Instruction

The following must be noted

Electrical connection

The appliance is fitted with a plug and must only be connected to a properly installed earthed socket. Only a qualified electrician who takes the appropriate regulations into account may install the socket or replace the connecting cable. If the plug is no longer accessible following installation, an all-pole isolating switch must be present on the installation side with a contact gap of at least 3 mm. Contact protection must be ensured by the installation.

Fitted units

The installation cabinet must not have a back panel behind the appliance. Minimum installation height: 850 mm. Ventilation slots and intakes must not be covered.

Installing the oven - Fig. 2

Note: Do not trap or kink the mains lead.

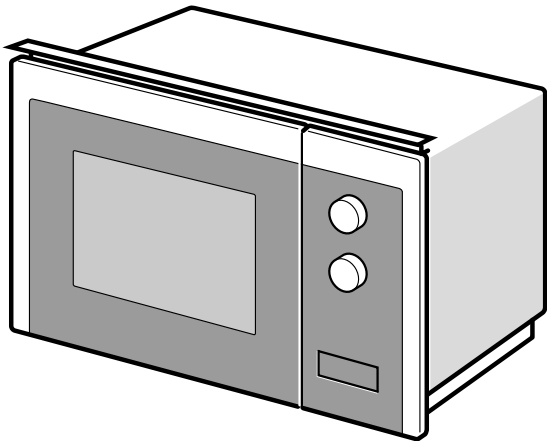

1

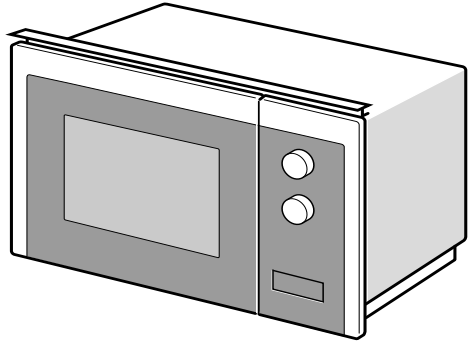
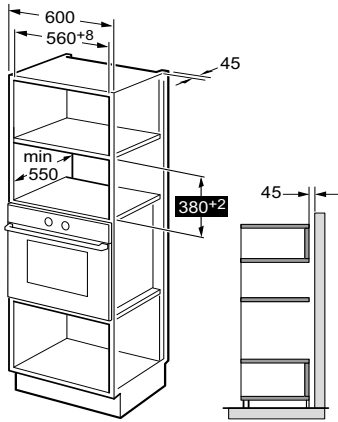

2

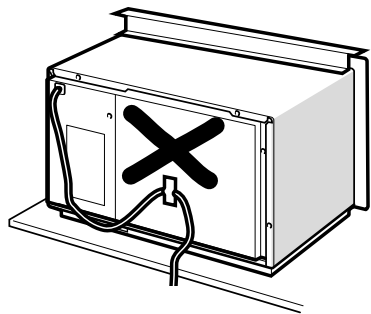
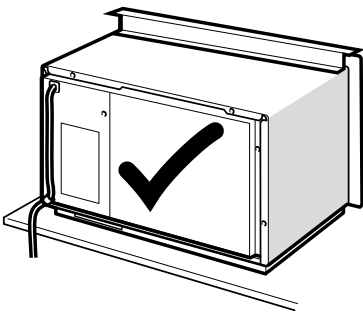

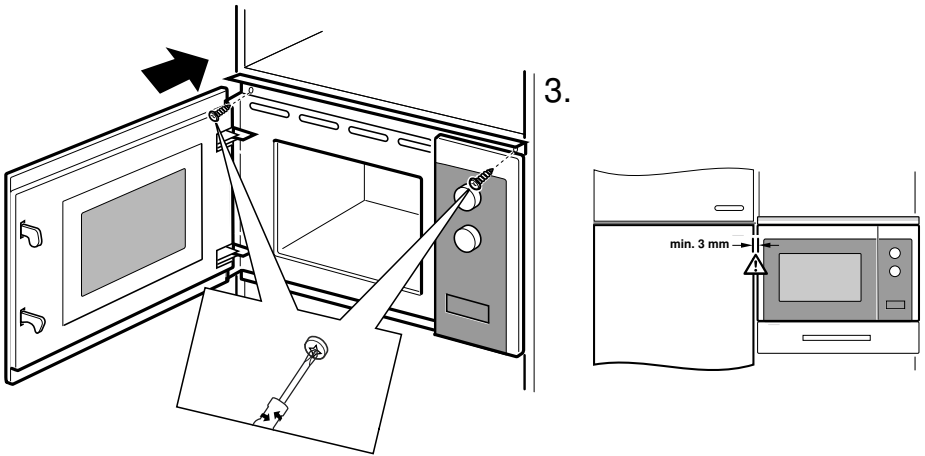
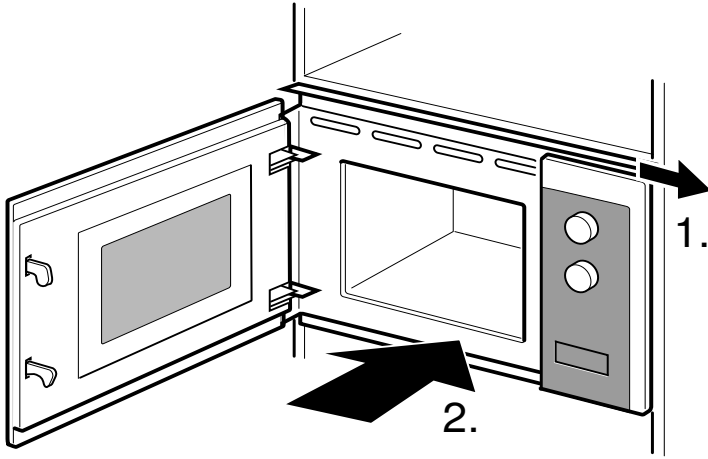







OPERATION INSTRUCTION

This microwave oven uses modern electronic control to adjust cooking parameters to meet your needs better for cooking.





1. Clock Setting

When the microwave oven is electrified, the oven will display "WELCOME", buzzer will ring once. If there is no operation within 1 minute, the oven will enter to waiting state and "0:00" will display.

- 1) Press " " twice, the screen will display "00:00" and the hour figures will flash;
- 2) Turn " " to adjust the hour figures, the input time should be within 0--23.
- 3) Press " " or " +30" " to confirm, the minute figures will flash.
- 4) Turn " " to adjust the minute figures, the input time should be within 0--59.
- 5) Press " " or " +30" " to finish clock setting. ":" will flash. The current time will display.

Note: 1) If the clock is not set, it would not function when powered.

2. Microwave Cooking

- 1) Press the " " key once, and "P100" will display.
- 2) Press " " repeatedly to select the microwave power. "P100", "P80", "P50", "P30", "P10" will display in order.
- 3) Turn " " to adjust the cooking time. (The maximum cooking time is 95 minutes)
- 4) Press " +30" " to start cooking.



NOTE: the step quantities for the adjustment time of the coding switch are as follow:

0--1 min	: 5 seconds
1--5 min	: 10 seconds
5--10 min	: 30 seconds
10--30 min	: 1 minute
30--95 min	: 5 minutes

Microwave Power Chart

Microwave Power	High	Med.High	Med.	Med.Low	Low
Display	P100	P80	P50	P30	P10

3. Grill or Combi. Cooking

Press "  " once, the screen will display "G", and press "  " repeatedly to choose the power you want, and "G", "C-1" or "C-2" will display.

Turn "  " to set cooking time. (The maximum cooking time is 95 minutes)

Press "  +30" " again to start cooking.

Example: If you want to use 55% microwave power and 45% grill power(C-1) to cook for 10 minutes, you can operate the oven as the following steps.

1) Press "  " once, the screen displays "G".

2) Continue to press "  " until the screen displays "C-1".

4) Turn "  " to adjust the cooking time until the oven displays "10:00".

5) Press "  +30" " to start cooking.

Combination Power instructions:

Program	Display	Microwave Power	Grill Power
Grill	G	0%	100%
Combi.1	C-1	55%	45%
Combi.2	C-2	36%	64%

Note: If half the grill time passes, the oven sounds twice, and this is normal. In order to have a better effect of grilling food, you should turn the food over, close the door, and then press "  +30" " to continue cooking. If no operation, the oven will continue working.

4. Defrost By Weight



1) Press "  " once, the screen will display "100".

2) Turn "  " to select the food weight. The range of weight is 100-2000g.

3) Press "  +30" " key to start defrosting.

Note: If half the defrost time passes, the oven sounds twice, and this is normal. In order to have a better effect of defrosting, you should turn the food over, close the door, and then press "  +30" " to continue cooking. If no operation, the oven will continue working.







5. Defrost By Time

- 1) Press " " once, the screen will display "00:00".
- 2) Turn " " to select the cooking time. The maximum time is 95 minutes.
- 3) Press " + 30" " key to start defrosting.





6. Multi-Stage Cooking

2 stages can be maximumly set. If one stages is defrosting, it should be put in the first stage automatically. The buzzer will ring once after each stage and the next stage will begin.
 Note: Auto menu and speedy cooking cannot be set as one of the multi-stage.

Example: if you want to defrost the food for 5 minutes, then to cook with 80% microwave power for 7 minutes. The steps are as following:

- 1) Press " " once, the screen will display "00:00".
- 2) Turn " " to adjust the defrost time of 5 minutes;
- 3) Press " " once, the screen will display "P100".
- 4) Press " " repeatedly to choose microwave power till "P80" displays;
- 5) Turn " " to adjust the cooking time of 7 minutes;
- 6) Press " + 30" " to start cooking.





7. Kitchen Timer

- (1) Press " " once, the screen will display "KT 00:00".
- (2) Turn " " to enter the correct timer.
 (The maximum cooking time is 95 minutes)
- (3) Press " + 30" " or " " to confirm setting.
- (4) When the kitchen time is reached, the buzzer will ring 5 times.

If the clock has been set(24-hour system), the screen will display the current time.

Note: The kitchen Time is different from 24-hour system. Kitchen Timer is a timer.





8. Auto Menu

- 1) In waiting state, turn "  " right to choose the menu .
- 2) Press "  + 30" " to confirm the menu you choose.
- 3) Turn "  " to choose the food weight.
- 4) Press "  + 30" " to start cooking.



The menu chart:

Menu	Weight	Power
Pizza	200 g	C-2
	400 g	
Meat	250 g	100%(Mic.)
	350 g	
	450 g	
Vegetable	200 g	100%(Mic.)
	300 g	
	400 g	
Pasta	50g(with 450g cold water)	80%(Mic.)
	100g(with 800g cold water)	
Potato	200 g	100%(Mic.)
	400 g	
	600 g	
Fish	250 g	80%(Mic.)
	350 g	
	450 g	
Beverage	1cup (about 120ml)	100%(Mic.)
	2cups (about 240ml)	
	3cups (about 360ml)	
Popcorn	50 g	100%(Mic.)
	100 g	

9. Speedy Cooking



- 1) In waiting state, press " + 30" key to cook with 100% power level for 30 seconds. Each press on the same key can increase 30 seconds. The maximum cooking time is 95 minutes.
- 2) During the microwave, grill, combination cooking and the defrost by time process, press " + 30" to increase the cooking time.
- 3) Under the states of auto menu and defrost by weight, cooking time cannot be increased by pressing " + 30".
- 4) In waiting state, turn " left to choose the cooking time. After adjusting the cooking time, press " + 30" to start microwave cooking with 100% power level.

10. Lock Function for Children



Lock: In waiting state, press "" for 3 seconds to enter the children lock state and the current time will display if the time has been set, otherwise, the screen will display ".

Lock quitting: In locked state, press "" for 3 seconds, the lock is released.

11. Inquiring Function

- 1) In cooking states of microwave or grill and combination. Press "" or "" the current power will be displayed for 3 seconds.
- 2) If the clock has been set, during cooking state, press "" to check the current time. It will be displayed for 3 seconds.

12. Specification

- (1) If the door is opened in the process of cooking, close the door and then press " + 30" to continue cooking.
- (2) Once the cooking programme has been set, " + 30" is not pressed in 5 minutes. The current time will be displayed. The setting will be cancelled.
- (3) The buzzer sounds once by efficient press, inefficient press will be no response.

13. Open the oven door

press "" button, the oven door will open.

Trouble shooting

Normal	
Microwave oven interfering TV reception	Radio and TV reception may be interfered when microwave oven operating. It is similar to the interference of small electrical appliances, like mixer, vacuum cleaner, and electric fan. It is normal.
Dim oven light	In low power microwave cooking, oven light may become dim. It is normal.
Steam accumulating on door, hot air out of vents	In cooking, steam may come out of food. Most will get out from vents. But some may accumulate on cool place like oven door. It is normal.
Oven started accidentally with no food in.	It is forbidden to run the unit without any food inside. It is very dangerous.

Trouble	Possible Cause	Remedy
Oven cannot be started.	(1) Power cord is not plugged in tightly.	Unplug. Then plug again after 10 seconds.
	(2) Fuse blowing or circuit breaker works.	Replace fuse or reset circuit breaker (repaired by professional personnel of our company)
	(3) Trouble with outlet.	Test outlet with other electrical appliances.
Oven does not heat.	(4) Door is not closed well.	Close door well.



According to Waste of Electrical and Electronic Equipment (WEEE) directive, WEEE should be separately collected and treated. If at any time in future you need to dispose of this product please do NOT dispose of this product with household waste. Please send this product to WEEE collecting points where available.

Mikrowellenofen
BEDIENUNGSHANDBUCH
HWO38MG6HXB

Lesen Sie diese Anleitungen aufmerksam vor der Verwendung Ihres Mikrowellenofens durch, und bewahren Sie sie sorgfältig auf. Wenn Sie diese Anleitungen befolgen, wird Ihnen Ihr Ofen viele Jahre gute Dienste leisten.

BEWAHREN SIE DIESE ANLEITUNGEN SORGFÄLTIG AUF

VORSICHTSMASSNAHMEN, UM EINE ZU HOHE MIKROWELLENBELASTUNG ZU VERHINDERN

(a) Versuchen Sie nicht, diesen Ofen mit offener Tür zu betreiben, weil ein Betrieb bei offener Tür zu schädlicher Belastung durch Mikrowellen führen kann. Manipulieren Sie keinesfalls die Sicherheitsverriegelungen oder entfernen Sie sie.

(b) Stellen Sie keinen Gegenstand zwischen die Vorderseite des Ofens und die Tür und verhindern Sie, dass sich Schmutz oder Reinigungsmittelreste auf den Dichtungsflächen ansammeln.

(c) **WARNUNG:** Falls die Tür oder die Türdichtungen beschädigt sind, darf der Ofen erst wieder betrieben werden, nachdem er durch eine qualifizierte Person repariert wurde.

NACHTRAG

Wenn dieses Produkt nicht stets in einem sauberen Zustand sein sollte, wird die Oberfläche ggf. in Mitleidenschaft gezogen, die Lebensdauer des Produktes verringert sich und zudem können Gefahrensituationen herbeigeführt werden.

Technische Daten

Modell:	HWO38MG6HXB
Nennspannung:	230 V~ 50 Hz
Nenneingangsleistung (Mikrowelle):	1450W
Nennausgangsleistung (Mikrowelle):	900 W
Nenneingangsleistung (Grill):	1000W

WICHTIGE SICHERHEITSHINWEISE

WARNUNG

Zum Schutz vor Feuer, elektrischem Schlag, Verletzungen und Bestrahlung mit starker Mikrowellenenergie während der Verwendung des Produktes beachten Sie bitte die folgenden grundsätzlichen Hinweise, einschließlich:

1. Lesen und beachten Sie die folgenden Hinweise:

„VORSICHTSMASSNAHMEN, UM EINE ZU HOHE MIKROWELLENBELASTUNG ZU VERHINDERN.“

2. Dieses Gerät kann von Kindern ab 8 Jahren und Personen mit eingeschränkten körperlichen, sensorischen oder geistigen Fähigkeiten oder mangelnder Erfahrung und mangelndem Wissen benutzt werden, wenn diese in die sichere Bedienung des Geräts eingewiesen wurden oder beaufsichtigt werden und die damit verbundenen Gefahren verstanden haben. Kinder dürfen nicht mit dem Gerät spielen. Die Reinigung und die Wartung des Geräts darf nur von über 8 Jahre alten Kindern unter Aufsicht durchgeführt werden. Kinder unter 8 Jahren niemals unbeaufsichtigt in die Nähe des Geräts lassen.

3. Bewahren Sie das Gerät und dessen Kabel außerhalb der Reichweite von Kindern unter 8 Jahren auf.

4. Wenn das Stromkabel beschädigt ist, muss es vom Hersteller oder von seinem Service-Mitarbeiter, oder einer gleichwertig qualifizierten Person ausgetauscht werden, um jegliches Risiko zu vermeiden. (Für Geräte mit Anschluss Typ Y)

5. **WARNUNG:** Vor dem Austauschen der Glühbirne prüfen, ob das Gerät ausgeschaltet ist, um die Gefahr von Stromschlägen zu vermeiden.

6. **WARNUNG:** Für jede nicht geschulte Person ist es gefährlich, Kundendienst- oder Reparaturarbeiten durchzuführen, bei denen Abdeckungen entfernt werden müssen, die vor der Mikrowellenbelastung schützen.
7. **WARNUNG:** Flüssigkeiten oder andere Lebensmittel dürfen nicht in luftdicht verschlossenen Behältern erhitzt werden, weil sie explodieren können.
8. Behalten Sie den Ofen wegen der Entzündungsgefahr im Auge, wenn Sie Lebensmittel in Kunststoff- oder Papierbehältern aufwärmen.
9. Verwenden Sie ausschließlich für Mikrowellenöfen geeignete Utensilien.
10. Wenn Sie Rauch feststellen, schalten Sie das Gerät aus oder ziehen Sie den Netzstecker und lassen Sie die Ofentür geschlossen, um Flammen zu ersticken.
11. Die Erwärmung von Getränken durch Mikrowellen kann zu verzögertem eruptivem Kochen führen, daher ist der Behälter mit Sorgfalt zu behandeln.
12. Der Inhalt von Säuglingsfläschchen und Babygläschen sollte gerührt oder geschüttelt werden und die Temperatur sollte vor dem Verzehr kontrolliert werden, um Verbrennungen zu vermeiden.
13. Eier in ihrer Schale und hartgekochte Eier sollten nicht in Mikrowellenöfen erhitzt werden, weil sie auch dann noch explodieren können, wenn die Mikrowellenerhitzung beendet wurde.
14. Der Ofen sollte regelmäßig gereinigt und sämtliche Lebensmittelreste entfernt werden.
15. Wird der Ofen nicht in einem sauberen Zustand gehalten, kann dies zur Verschlechterung der Oberfläche führen, was sich wiederum nachteilig auf die Lebensdauer des Geräts auswirken und möglicherweise zu einer gefährlichen Situation führen könnte.

16. Nur den für diesen Ofen empfohlenen Temperaturfühler verwenden. (Für Öfen, die mit einem Temperaturfühler ausgestattet sind.)
17. Die Mikrowelle muss mit geöffneter Dekortür betrieben werden. (Für Öfen mit Dekortür.)
18. Dieses Gerät ist ausschließlich für den Hausgebrauch und vergleichbare Verwendung bestimmt, wie:
 - Personalküchen in Geschäften, Büros und anderen Arbeitsumgebungen,
 - für die Nutzung durch Gäste in Hotels, Pensionen und ähnlichen Unterkünften,
 - landwirtschaftliche Betriebe,
 - Bed & Breakfast (B&B)-Unterkünfte.
19. Der Mikrowellenherd ist für die Erwärmung von Speisen und Getränken vorgesehen. Das Trocknen von Lebensmitteln oder Kleidung sowie das Erwärmen von Wärmekissen, Hausschuhen, Schwämmen, feuchten Tüchern und Ähnlichem kann zu Verletzungs-, Entzündungs- oder Brandgefahr führen.
20. Metallische Behälter für Speisen und Getränke sind beim Garen in der Mikrowelle nicht erlaubt.
21. Das Gerät darf nicht mit einem Dampfreiniger gereinigt werden.
22. Bei der Entnahme von Behältern aus dem Gerät ist darauf zu achten, dass der Drehteller nicht verschoben wird. (Für fest installierte Geräte und Einbaugeräte, die in einer Höhe von 900 mm oder mehr über dem Fußboden verwendet werden und abnehmbare Drehteller haben. Dies gilt jedoch nicht für Geräte mit horizontaler, unten befestigter Tür).

23. Der Mikrowellenherd ist für den Einbau vorgesehen.
24. Keinen Dampfreiniger verwenden.
25. Die Oberfläche der Aufbewahrungsschublade kann heiß werden.
26. WARNUNG: Das Gerät und die zugänglichen Teile können während des Betriebs heiß werden. Die Heizelemente nicht berühren. Kinder unter 8 Jahren niemals unbeaufsichtigt in die Nähe des Geräts lassen.
27. Während der Verwendung wird das Gerät heiß. Die Heizelemente im Ofen nicht berühren.
28. WARNUNG: Zugängliche Teile können während des Betriebs heiß werden. Kleine Kinder nicht in die Nähe des Geräts gelangen lassen.
29. Das Gerät nicht hinter einer Dekortüre einbauen, um Überhitzen zu vermeiden. (Dies gilt nicht für Geräte mit bereits vorhandener Dekortüre.)
30. WARNUNG: Kinder sollten den Ofen wegen der generierten Temperaturen ausschließlich unter Aufsicht von Erwachsenen verwenden, wenn das Gerät im Kombinationsmodus betrieben wird.
31. Für die Reinigung der Glasbestandteile der Ofentür keine Scheuermaterialien oder scharfkantigen Metallschaber verwenden, da diese die Oberfläche zerkratzen und das Glas zerspringen kann.

**BITTE SORGFÄLTIG LESEN UND ZUM NACHSCHLAGEN
AUFBEWAHREN**

Reduzierung von Verletzungsrisiko – Erdung der Installation

GEFAHR

Elektroschlaggefahr Bei Berührung der Einbauteile besteht die Gefahr von schweren Verletzungen und Lebensgefahr. Demontieren Sie dieses Gerät nicht.

WARNUNG

Elektroschlaggefahr Eine nicht fachgerechte Erdung kann das Risiko von elektrischen Schlägen mit sich bringen. Verbinden Sie das Gerät niemals mit einer Steckdose, die nicht ordnungsgemäß installiert wurde und geerdet ist.

Dieses Gerät muss geerdet sein. Im Falle eines Kurzschlusses reduziert die Erdung das Risiko eines Stromschlags, indem ein Fluchtdraht für den elektrischen Strom bereitgestellt wird. Dieser Ofen ist mit einem Stromkabel ausgestattet, das eine Erdungsleitung und einen Erdungstift aufweist. Der Stecker muss in eine Wandsteckdose gesteckt werden, die ordnungsgemäß installiert wurde und geerdet ist.

Wenden Sie sich im Zweifel hinsichtlich der ordnungsgemäßen Erdung des Gerätes an einen Fachelektriker oder an einen Kundendienstmitarbeiter. Verwenden Sie ggf. ausschließlich ein dreiadriges Verlängerungskabel.

1. Das beiliegende kurze Netzkabel verhindert Risiken infolge von Verheddern in oder Stolpern über ein längeres Kabel.
2. Wenn ein langes Kabel oder ein Verlängerungskabel verwendet wird:
 - 1) Die elektrische Leistung des Kabels oder Verlängerungskabels muss zumindest der elektrischen Leistung des Gerätes entsprechen.
 - 2) Das Verlängerungskabel muss ein geerdetes dreiadriges Kabel sein.
 - 3) Das lange Kabel muss so verlegt werden, dass es nicht über die Tisch- oder Tresenkante herabhängt, so dass Kinder daran ziehen oder Personen darüber stolpern könnten.

REINIGUNG

Trennen Sie das Gerät vom Stromnetz.

1. Reinigen Sie den Garraum des Ofens mit einem leicht angefeuchteten Tuch.
2. Reinigen Sie das Zubehör ganz normal mit Seifenwasser.
3. Der Türrahmen, die Dichtung und die angrenzenden Teile müssen sorgfältig mit einem feuchten Tuch gereinigt werden, wenn sie verschmutzt sind.
4. Für die Reinigung der Glasbestandteile der Ofentür keine Scheuermaterialien oder scharfkantigen Metallschaber verwenden, da diese die Oberfläche zerkratzen und das Glas zerspringen kann.
5. Tipp für die Reinigung – Einfaches Entfernen von Lebensmittelrückständen von Garraumwänden: Legen Sie eine halbe Zitrone in eine Schale, geben Sie 300 ml Wasser dazu und erwärmen Sie es bei voller Heizleistung (100 %) für 10 Minuten in der Mikrowelle. Wischen Sie den Ofen mit einem weichen, trockenen Tuch sauber.

UTENSILIEN

VORSICHT

Verletzungsgefahr

Für jede nicht geschulte Person ist es gefährlich, Kundendienst- oder Reparaturarbeiten durchzuführen, bei denen Abdeckungen entfernt werden müssen, die vor der Mikrowellenbelastung schützen.

Weiterführende Informationen finden Sie unter „Materialien, die Sie in einem Mikrowellenofen verwenden bzw. nicht verwenden können“.

Die Verwendung bestimmter nicht metallischer Gegenstände ist für Mikrowellenöfen ggf. nicht geeignet. Im Zweifel können Sie solche Gegenstände dem folgenden Test unterziehen.

Test von Utensilien:

1. Füllen Sie einen mikrowellengeeigneten Behälter mit einer Tasse kaltem Wasser (250 ml) und legen Sie den entsprechenden Gegenstand dazu.
2. Kochen Sie das Wasser bei maximaler Leistung während einer (1) Minute.
3. Berühren Sie den Gegenstand vorsichtig. Wenn der leere Gegenstand warm ist, verwenden Sie ihn nicht in der Mikrowelle.
4. Überschreiten Sie die Kochdauer von einer (1) Minute nicht.

Materialien, die Sie in einem Mikrowellenofen verwenden können

Utensilien	Anmerkungen
Bratgeschirr	Beachten Sie die Herstellerangaben. Der Boden des Bratgeschirrs muss mindestens 5 mm vom Drehteller entfernt sein. Bei fehlerhafter Anwendung kann der Drehteller beschädigt werden.
Essgeschirr	Nur mikrowellengeeignet. Beachten Sie die Herstellerangaben. Verwenden Sie kein gerissenes oder angeschlagenes Geschirr.
Glasbehälter	Immer den Deckel abnehmen. Nur für das Erwärmen von Lebensmittel verwenden. Die meisten Glasbehälter sind nicht hitzebeständig und können zerspringen.
Glasgeschirr	Nur hitzebeständiges Glasgeschirr verwenden. Es darf keinen Metallrand haben. Verwenden Sie kein gerissenes oder angeschlagenes Geschirr.
Mikrowellenbeutel	Beachten Sie die Herstellerangaben. Nicht mit einem Metallband verschließen. Machen Sie Schlitze, damit der Dampf entweichen kann.
Pappteller und -becher	Nur für kurzfristiges Garen/Erwärmen verwenden. Während des Garvorgangs nicht unbeaufsichtigt lassen.
Papiertücher	Abdecken während des Aufwärmens von Lebensmitteln und für das Aufsaugen von Fett. Nur für kurzfristiges Garen unter Aufsicht.
Pergamentpapier	Als Abdeckung verwenden, um Spritzer zu vermeiden bzw. Einwickeln zum Dämpfen.
Kunststoff	Nur mikrowellengeeignet. Beachten Sie die Herstellerangaben. Mit der Kennzeichnung „mikrowellengeeignet“. Einige Kunststoffbehälter werden weich, während die Lebensmittel darin erwärmt werden. „Kochbeutel“ und andere fest verschlossene Plastikbeutel sollten mit Schlitzen versehen, durchstochen oder gemäß den Packungsangaben luftdurchlässig gemacht werden.
Frischhaltefolie	Nur mikrowellengeeignet. Abdecken während des Aufwärmens von Lebensmittels, um die Feuchtigkeit zu bewahren. Die Frischhaltefolie darf das Lebensmittel nicht berühren.
Thermometer	Nur mikrowellengeeignet (Fleisch- und Zuckerthermometer)
Wachspapier	Als Abdeckung verwenden, um Spritzer zu vermeiden und um die Feuchtigkeit zu bewahren.

Materialien, die nicht in die Mikrowelle dürfen

Utensilien	Anmerkungen
Aluminiumschale	Kann sich wölben. Lebensmittel in mikrowellengeeignetes Geschirr geben.
Lebensmittelkarton mit Metallgriff	Kann sich wölben. Lebensmittel in mikrowellengeeignetes Geschirr geben.
Utensilien aus Metall oder mit Metallrand.	Metall schirmt Lebensmittel vor der Mikrowellenenergie ab. Metallrahmen kann sich wölben.
Metallverschlüsse	Können wölben und Feuer im Ofen verursachen.
Papierbeutel	Können Feuer im Ofen verursachen.
Schaumstoff	Schaumstoff kann schmelzen oder die darin befindlichen Lebensmittel bei zu hoher Hitze kontaminieren.
Holz	Holz trocknet im Mikrowellenofen aus und es kann splintern oder reißen.

EINRICHTUNG IHRES OFENS

Bezeichnung von Ofenteilen und Zubehör

Nehmen Sie den Ofen und das gesamte Material aus dem Karton und aus dem Garraum. Ihr Ofen ist mit dem folgenden Zubehör ausgestattet:

Glasteller	1
Drehtellerring-Baugruppe	1
Bedienungshandbuch	1

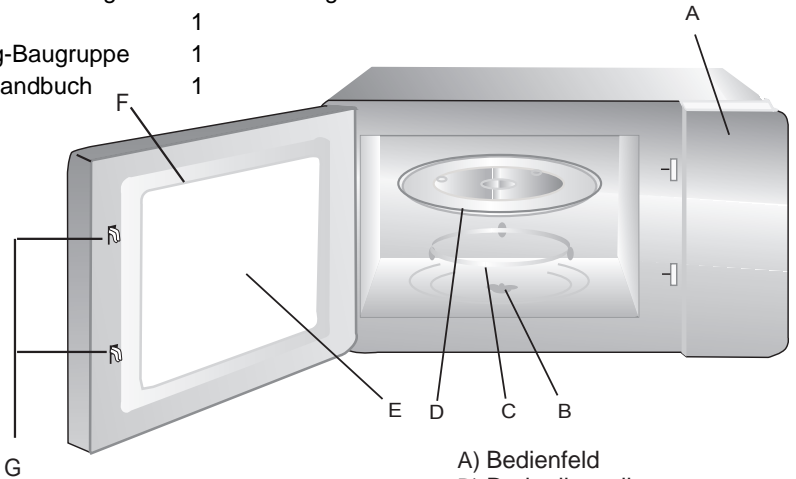

- A) Bedienfeld
- B) Drehtellerwelle
- C) Drehtellerring-Baugruppe
- D) Glasteller
- E) Sichtfenster
- F) Türbaugruppe
- G) Sicherheitsverriegelungssystem



Grillrost (kann nicht für die Mikrowellenfunktion verwendet werden und muss auf den Glasteller gestellt werden)

Einsetzen des Drehtellers

Nabe (Unterseite)



Glasteller

Drehtellerwelle

Drehtellerring-Baugruppe

- a. Den Drehteller aus Glas niemals umgekehrt verwenden. Drehteller aus Glas darf niemals blockiert werden.
- b. Bei jedem Garvorgang müssen immer sowohl der Glasteller, als auch der Drehtellerring verwendet werden.
- c. Alle Lebensmittel und Lebensmittelbehälter müssen zum Garen immer auf den Glasteller gestellt werden.
- d. Falls der Glasteller oder der Drehtellerring reißen oder brechen sollte, wenden Sie sich an ein autorisiertes Servicecenter.

Einbau und Anschluss

1. Dieses Gerät ist nur für den Hausgebrauch bestimmt.
2. Dieser Ofen ist nur für den Einbau vorgesehen. Er ist nicht für die Verwendung auf einer Arbeitsfläche oder in einem Schrank vorgesehen.
3. Beachten Sie die besondere Installationsanleitung.
4. Das Gerät kann in einen 60 cm breiten Einbauschränk eingebaut werden.
5. Das Gerät ist mit einem Stecker ausgestattet, der mit einer ordnungsgemäß geerdeten Steckdose verbunden werden muss.
6. Die Spannung mit dem Wert auf dem Typenschild übereinstimmen.
7. Der Einbau der Steckdose und das Auswechseln des Anschlusskabels darf nur von einer Elektrofachkraft vorgenommen werden. Wenn der Stecker nach der Installation nicht mehr zugänglich sein sollte, muss eine Poltrennvorrichtung mit einem Kontaktpalt von mindestens 3 mm vorgesehen werden.
8. Adapter, Steckerleisten und Verlängerungskabel dürfen nicht verwendet werden. Bei Überlast besteht Brandgefahr.

Die Zugangsfläche kann bei Betrieb heiß werden.



Installationsanleitung

Folgendes ist zu beachten

Elektrischer Anschluss

Das Gerät ist mit einem Stecker ausgestattet, der mit einer ordnungsgemäß geerdeten Steckdose verbunden werden muss. Nur ein qualifizierter Elektriker, der die entsprechenden Vorschriften berücksichtigt, darf die Steckdose installieren oder das Anschlusskabel austauschen. Wenn der Stecker nach der Installation nicht mehr zugänglich sein sollte, muss ein allpoliger Trennschalter mit einem Kontaktspace von mindestens 3 mm vorgesehen werden. Die Installation muss einen Berührungsschutz gewährleisten.

Eingebaute Geräte

Der Einbauschrank darf keine Rückwand hinter dem Gerät haben. Mindestmontagehöhe: 850 mm
Lüftungsschlitze und -öffnungen dürfen nicht verdeckt werden.

Einbau des Ofens - Abb. 2

Hinweis: Das Netzkabel darf nicht eingeklemmt oder geknickt werden.

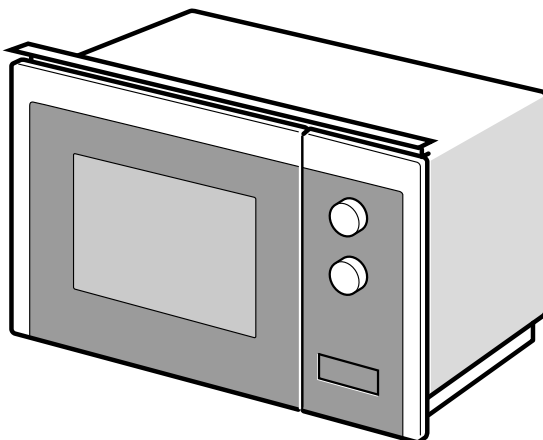

1

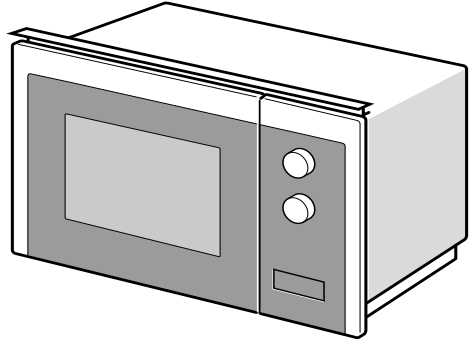
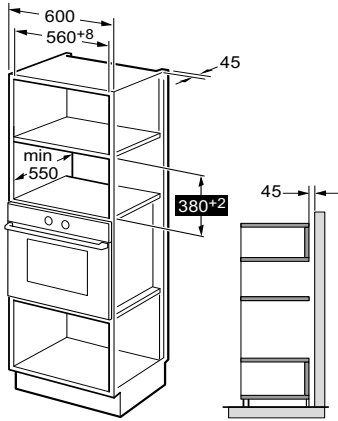

2

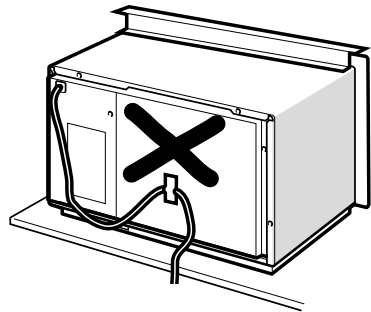
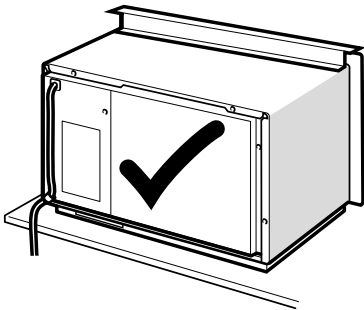

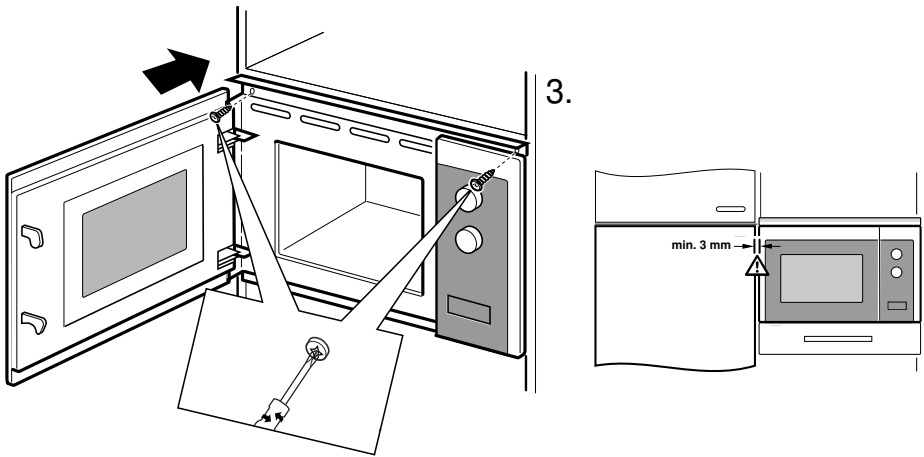
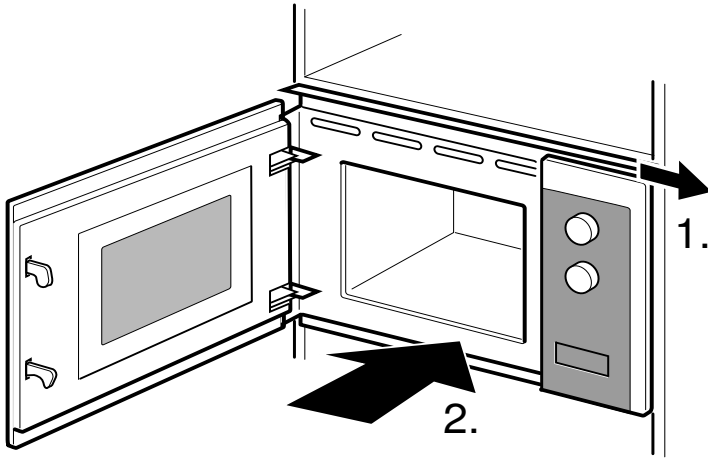







BEDIENUNGSANLEITUNG





Dieser Mikrowellenofen nutzt eine moderne elektronische Steuerung für die Anpassung der Parameter für Garvorgänge, die Ihnen beste Ergebnisse liefern wird.

1. Einstellung der Uhrzeit

Sobald der Mikrowellenofen eingeschaltet wird, wird „WELCOME“ angezeigt und der Summer ertönt einmal. Wenn innerhalb von 1 Minute keine Bedienung erfolgt, geht der Ofen in den Wartemodus über und „0:00“ wird angezeigt.

- 1) Drücken Sie zweimal auf „“, auf dem Display erscheint „00:00“ und die Uhrzeit blinkt.
 - 2) Drehen Sie „“, um die Stunden einzustellen. Die eingegebene Zeit sollte zwischen 0-- 23 liegen.
 - 3) Drücken Sie zur Bestätigung die Taste „“ oder „ + 30“ , die Minutenzahlen blinken.
 - 4) Drehen Sie „“, um die Minuten einzustellen. Die eingegebene Zeit sollte zwischen 0--59 liegen.
 - 5) Drücken Sie zur Bestätigung die Taste „“ oder „ + 30“ , um die Einstellung der Uhr zu beenden. Es blinkt das Zeichen „:“. Die aktuelle Uhrzeit wird angezeigt.
- Hinweis: 1) Wenn die Uhr nicht eingestellt ist, funktioniert die Uhr bei Betrieb nicht.

2. Garen mit der Mikrowelle

- 1) Drücken Sie die Taste „“ einmal und „P100“ wird angezeigt.
- 2) Drücken Sie wiederholt auf „“, um die Mikrowellenleistung auszuwählen. „P100“, „P80“, „P50“, „P30“, „P10“ werden der Reihe nach angezeigt.
- 3) Drehen Sie „“, um die Garzeit einzustellen.
(Die maximale Garzeit beträgt 95 Minuten.)
- 4) Drücken Sie „ + 30“ , um den Garvorgang zu starten.



HINWEIS: Die Schritte für die Anpassung der Zeit mit dem Codier-Schalter sind folgendermaßen:



0---1	min	: 5 Sekunden
1—5	min	: 10 Sekunden
5---10	min	: 30 Sekunden
10---30	min	: 1 Minute
30---95	min	: 5 Minuten

Mikrowellen-Leistungsübersicht

Mikrowellenleistung	Hoch	Mittelhoch	Mitt.	Mitt. niedrig	Niedrig
Anzeige	P100	P80	P50	P30	P10

3. Grill oder Kombi. Kochen

Drücken Sie einmal „  “. Im Display wird „G“ angezeigt. Drücken Sie die Taste „  “ wiederholt, um die gewünschte Leistung auszuwählen, woraufhin „G“, „C-1“ oder „C-2“ angezeigt wird.

Drehen Sie „  “, um die Garzeit einzustellen (die maximale Garzeit beträgt 95 Minuten). Drücken Sie erneut „  +30“ , um den Garvorgang zu starten.

Beispiel: Wenn Sie mit 55 % Mikrowellenleistung und 45 % Grilleistung (C-1) 10 Minuten lang garen möchten, können Sie den Ofen wie folgt einstellen.

1) Drücken Sie einmal „  “. Auf dem Display wird „G“ angezeigt.

2) Drücken Sie weiter „  “, bis auf dem Display „C-1“ angezeigt wird.

4) Drehen Sie „  “, um die Garzeit einzustellen, bis der Ofen „10:00“ anzeigt.

5) Drücken Sie „  +30“ , um den Garvorgang zu starten.

Anleitung zur Kombifunktion:

Programm	Anzeige	Mikrowellenleistung	Grill Leistung
Grill	G	0%	100%
Kombi.1	C-1	55%	45%
Kombi.2	C-2	36%	64%

Hinweis: Wenn die Hälfte der Grillzeit verstrichen ist, piept das Signal zweimal, und das ist normal. Um einen besseren Grilleffekt zu erzielen, sollten Sie das Grillgut umdrehen, die Tür schließen und dann „  +30“ “ drücken, um den Garvorgang fortzusetzen. Wenn keine Bedienung erfolgt, arbeitet der Ofen weiter.

4. Auftauen nach Gewicht



1) Drücken Sie einmal auf „  “, auf dem Bildschirm wird „100“ angezeigt.

2) Drehen Sie „  “, um das Gewicht auszuwählen. Der Gewichtsbereich liegt zwischen 100 und 2000 g.

3) Drücken Sie „  +30“ , um den Auftauvorgang zu starten.

Hinweis: Wenn die Hälfte der Abtauzeit verstrichen ist, piept das Signal zweimal, und das ist normal. Um einen besseren Auftauereffekt zu erzielen, sollten Sie das Lebensmittel umdrehen, die Tür schließen und dann „  +30“ “ drücken, um den Vorgang fortzusetzen. Wenn keine Bedienung erfolgt, arbeitet der Ofen weiter.







5. Auftauen nach Zeit

- 1) Drücken Sie einmal auf „  “, auf dem Bildschirm wird „00:00“ angezeigt.
- 2) Drehen Sie „  “, um die Garzeit auszuwählen. Die maximale Gardauer beträgt 95 Minuten.
- 3) Drücken Sie „  + 30“ “, um den Auftauvorgang zu starten.





6. Mehrstufiges Garen

Es können maximal zwei Stufen eingestellt werden. Wenn eine Stufe Abtauen ist, sollte sie automatisch an erster Stelle geschaltet werden. Nach jeder Stufe ertönt der Summer einmal und die nächste Stufe beginnt. Hinweis: Auto-Menü und Schnellkochen können nicht als eine der Mehrstufen eingestellt werden.

Beispiel: Sie wollen die Lebensmittel 5 Minuten auftauen und dann 7 Minuten lang mit 80 % Mikrowellenleistung garen. Die Schritte sind wie folgt:





- 1) Drücken Sie einmal auf „  “, auf dem Bildschirm wird „00:00“ angezeigt.
- 2) Drehen Sie „  “, um die Auftauzeit auf 5 Minuten einzustellen.
- 3) Drücken Sie einmal auf „  “, auf dem Bildschirm wird „P100“ angezeigt.
- 4) Drücken Sie wiederholt auf „  “, um die Mikrowellenleistung zu wählen, bis „P80“ angezeigt wird.
- 5) Drehen Sie „  “, um die Gardauer von 7 Minuten auszuwählen.
- 6) Drücken Sie „  + 30“ “, um den Garvorgang zu starten.

7. Küchen-Timer

- (1) Drücken Sie einmal auf „  “, auf dem Display wird „KT 00:00“ angezeigt.
- (2) Drehen Sie „  “, um den Timer einzustellen.
(Die maximale Garzeit beträgt 95 Minuten.)
- (3) Drücken Sie „  + 30“ “ oder „  “, um die Einstellung zu bestätigen.
- (4) Wenn die Garzeit erreicht ist, ertönt der Summer fünfmal.

Wenn die Uhr eingestellt ist (24-Stunden-System), wird auf dem Display die aktuelle Uhrzeit angezeigt.
Hinweis: Die Garzeit ist anders als das 24-Stunden-System. Der Timer ist eine Zeitschaltuhr.





8. Auto-Menü

- 1) Drehen Sie „“ im Wartemodus nach rechts, um das Menü auszuwählen.
- 2) Drücken Sie „ + 30““, um das gewählte Menü zu bestätigen.
- 3) Drehen Sie „“, um das Gewicht auszuwählen.
- 4) Drücken Sie „ + 30““, um den Garvorgang zu starten.



Menüübersicht:

Menü	Gewicht	Strom
Pizza	200 g	C-2
	400 g	
Fleisch	250 g	100 % (Mik.)
	350 g	
	450 g	
Gemüse	200 g	100 % (Mik.)
	300 g	
	400 g	
Pasta	50 g (mit 450 g kaltem Wasser)	80% (Mik.)
	100g (mit 800g kaltem Wasser)	
Kartoffeln	200 g	100 % (Mik.)
	400 g	
	600 g	
Fisch	250 g	80% (Mik.)
	350 g	
	450 g	
Getränke	1 Tasse (circa 120 ml)	100 % (Mik.)
	2 Tassen (circa 240 ml)	
	3 Tassen (circa 360 ml)	
Popcorn	50 g	100 % (Mik.)
	100 g	

9. Schnelles Garen



- 1) Drücken Sie im Wartemodus die Taste „ +30“ , um 30 Sekunden lang mit 100 % Leistungsstufe zu garen. Mit jedem Drücken auf dieselbe Taste verlängert sich die Zeit um 30 Sekunden. Die maximale Kochzeit beträgt 95 Minuten.
- 2) Drücken Sie während des Mikrowellen-, Grill-, Kombinationsgarens und des Auftauens nach Zeit auf „ +30“ , um die Garzeit zu verlängern.
- 3) Bei den Funktionen „Auto-Menü“ und „Auftauen nach Gewicht“ kann die Garzeit nicht durch Drücken von „ +30“ verlängert werden.
- 4) Drehen Sie „“ im Wartemodus nach links, um die Garzeit auszuwählen. Nachdem Sie die Garzeit eingestellt haben, drücken Sie auf „ +30“ , um das Garen in der Mikrowelle mit 100 % Leistung zu starten.

10. Kindersicherung



Kindersicherung aktivieren: Drücken Sie im Wartemodus 3 Sekunden lang „“ , um die Kindersicherung zu aktivieren. Die aktuelle Uhrzeit wird angezeigt, wenn sie eingestellt wurde, andernfalls wird „“ angezeigt.

Kindersicherung deaktivieren: Im gesperrten Zustand „“ 3 Sekunden lang drücken, die Kindersicherung wird aufgehoben.

11. Abfragefunktion

- 1) Aktiv, wenn die Funktionen Mikrowelle, Grill und Kombi ausgeführt werden. Drücken Sie „“ oder „“ . Die aktuelle Leistung wird drei Sekunden lang angezeigt.
- 2) Wenn die Uhr eingestellt wurde, drücken Sie während des Garvorgangs auf „“ , um die aktuelle Zeit anzuzeigen. Sie wird 3 Sekunden lang angezeigt.

12. Angabe

- (1) Wenn die Tür während des Garvorgangs geöffnet wird, schließen Sie sie und drücken Sie dann „ +30“ , um den Garvorgang fortzusetzen.
- (2) Nach der Einstellung des Garprogramms sollte „ +30“ nicht innerhalb von 5 Minuten gedrückt werden. Es wird die aktuelle Uhrzeit angezeigt. Die Einstellung wird aufgehoben.
- (3) Der Summer ertönt bei festem Drücken, leichtes oder ungenaues Drücken führt zu keiner Reaktion.

13. Die Ofentür öffnen.

Drücken Sie die Taste „“ , die Türe wird geöffnet.

Fehlersuche

Normal	
Mikrowelle - Störung des Fernsehempfangs	Während des Betriebs der Mikrowelle kann der Radio- und Fernsehempfang gestört sein. Diese Störungen sind mit jenen vergleichbar, die durch Elektrokleingeräte verursacht werden, wie Mixer, Staubsauger und elektrischem Föhn. Das ist normal.
Ofenlicht gedimmt.	Beim Garen mit der Mikrowelle wird das Ofenlicht eventuell dunkler. Das ist normal.
Dampf auf der Tür, heiße Luft aus den Lüftungsöffnungen.	Während des Garens kann Dampf aus Lebensmitteln austreten. Der meiste Dampf tritt aus den Lüftungsöffnungen aus. Er kann sich jedoch auf kühlen Flächen bilden, beispielsweise auf der Tür des Garers. Das ist normal.
Ofen ohne Lebensmittel im Garraum eingeschaltet.	Es ist untersagt, den Ofen ohne Lebensmittel im Garraum einzuschalten. Das ist sehr gefährlich.

Problem	Mögliche Ursache	Abhilfe
Der Ofen lässt sich nicht einschalten.	(1) Stromkabel nicht richtig eingesteckt.	Ausstecken. Nach 10 Sekunden wieder einstecken.
	(2) Sicherung durchgebrannt oder Trennschalter ausgelöst.	Sicherung austauschen oder Trennschalter zurücksetzen (Reparatur durch einen Techniker unseres Unternehmens).
	(3) Problem mit der Steckdose.	Steckdose mit anderen elektrischen Geräten prüfen.
Ofen heizt nicht.	(4) Tür nicht richtig geschlossen.	Tür richtig schließen.



Gemäß der E-Richtlinie über Elektro- und Elektronik-Altgeräte (WEEE) müssen Elektro- und Elektronik-Altgeräte separat entsorgt und aufbereitet werden. Entsorgen Sie dieses Produkt ggf. NIEMALS im Haushaltsmüll. Geben Sie dieses Produkt bitte an den entsprechenden Sammelstellen für Elektro- und Elektronik-Altgeräte ab.

Mikrodalga Fırın

KULLANIM KILAVUZU

MODEL:HWO38MG6HXB

Mikrodalga fırınınızı kullanmadan önce bu talimatları dikkatlice okuyun ve dikkatlice saklayın.

Talimatlara uyarsanız, fırınınız size uzun yıllar iyi hizmet sunacaktır.

BU TALİMATLARI DİKKATLİCE SAKLAYIN

AŞIRI MİKRODALGA ENERJİSİNE OLASI MARUZİYETTEN KAÇINMAK İÇİN ÖNLEMLER

- (a) Mikrodalga enerjisine zararlı maruziyete neden olabileceğinden, bu fırını kapağı açıkken çalıştırmaya çalışmayın. Güvenlik kilitlerini kırmamak veya kurcalamamak önemlidir.
- (b) Fırının ön yüzü ile kapağı arasına herhangi bir nesne koymayın veya sızdırmazlık yüzeylerinde kir veya temizlik maddesi kalıntılarının birikmesine izin vermeyin.
- (c) UYARI: Kapak veya kapak contaları hasarlıysa, yetkili bir kişi tarafından onarılanaya kadar fırın çalıştırılmamalıdır.

EK

Cihaz temiz durumda tutulmazsa, yüzeyi bozulabilir ve cihazın kullanım ömrünü etkileyebilir ve tehlikeli bir duruma yol açabilir.

Özellikler

Model:	HWO38MG6HXB
Anma Gerilimi:	230V~ 50Hz
Nominal Giriş Gücü (Mikrodalga):	1450W
Nominal Çıkış Gücü (Mikrodalga):	900 W
Nominal Giriş Gücü (Izgara):	1000W

ÖNEMLİ GÜVENLİK TALİMATLARI UYARISI

Cihazınızı kullanırken yangın, elektrik çarpması, kişilerin yaralanması veya aşırı mikrodalga fırın enerjisine maruz kalma riskini azaltmak için aşağıdakiler de dahil olmak üzere temel önlemleri alın:

1. Bilgileri okuyun ve izleyin: "AŞIRI MİKRODALGA ENERJİSİNE OLASI MARUZİYETTEN KAÇINMAK İÇİN ÖNLEMLER".
2. Bu cihaz, 8 yaş ve üzeri çocuklar ve fiziksel, duyuşsal veya zihinsel yetenekleri azalmış veya deneyim ve bilgi eksikliği olan kişiler tarafından, cihazın güvenli bir şekilde kullanımına ilişkin gözetim veya talimat verildiyse ve içerdığı tehlikeleri anlıyorsa kullanılabilir. Çocuklar cihazla oynamamalıdır. Temizlik ve kullanıcı bakımı, 8 yaşından büyük ve gözetim altında olmadıkça çocuklar tarafından yapılmamalıdır. 8 yaşından küçük çocuklar sürekli gözetim altında tutulmadıkça uzak tutulmalıdır.
3. Cihazı ve kablosunu 8 yaşından küçük çocukların erişemeyeceği bir yerde saklayın.
4. Besleme kablosu hasarlıysa, bir tehlikeyi önlemek için üretici, servis acentesi veya benzer kalifiye kişiler tarafından değiştirilmelidir.(Tip Y ekli cihazlar için)
5. UYARI: Elektrik çarpması olasılığını önlemek için lambayı değiştirmeden önce cihazın kapalı olduğundan emin olun.
6. UYARI: Mikrodalga enerjisine maruz kalmaya karşı koruma sağlayan bir kapağın çıkarılmasını içeren herhangi bir servis veya onarım işlemini yetkili bir kişi dışında herhangi birinin yapması tehlikelidir.

7. UYARI: Sıvılar ve diğer yiyecekler, patlamaya meyilli oldukları için kapalı kaplarda ısıtılmamalıdır.
8. Yiyecekleri plastik veya kağıt kaplarda ısıtırken, tutuşma olasılığı nedeniyle fırına dikkat edin.
9. Yalnızca mikrodalga fırınlarda kullanıma uygun kapları kullanın.
10. Duman çıkarsa, alevleri bastırmak için cihazı kapatın veya fişini çekin ve kapıyı kapalı tutun.
11. İçeceklerin mikrodalgada ısıtılması, kaynamanın gecikmesine neden olabilir, bu nedenle kabı tutarken dikkatli olunmalıdır.
12. Biberonların ve bebek maması kavanozlarının içeriği, yanıkları önlemek için tüketilmeden önce karıştırılmalı veya çalkalanmalı ve sıcaklıkları kontrol edilmelidir.
13. Kabuklu yumurtalar ve bütün olarak haşlanmış yumurtalar, mikrodalga ısıtma sona erdikten sonra bile patlayabileceklerinden mikrodalga fırınlarda ısıtılmamalıdır.
14. Fırın düzenli olarak temizlenmeli ve yemek artıkları giderilmelidir.
15. Fırının temiz durumda tutulmaması, cihazın ömrünü olumsuz yönde etkileyebilecek ve muhtemelen tehlikeli bir duruma yol açabilecek yüzeyin bozulmasına neden olabilir.
16. Yalnızca bu fırın için önerilen sıcaklık probunu kullanın. (sıcaklık algılama probu kullanma olanağı bulunan fırınlar için.)
17. Mikrodalga fırın dekoratif kapı açıkken çalıştırılmamalıdır. (dekoratif kapılı fırınlar için.)
18. Bu cihaz, aşağıdakiler gibi ev ve benzeri uygulamalarda kullanılmak üzere tasarlanmıştır:
-mağazalar, ofisler ve diğer çalışma ortamlarındaki personel mutfak alanları;

-oteller, moteller ve dięer konut tipi ortamlardaki müşteriler tarafından;

-çiftlik evleri;

-yatak ve kahvaltı hizmeti sunan işletmeler;

19. Mikrodalga fırın yiyecek ve içecekleri ısıtmak için tasarlanmıştır. Yiyeceklerin veya giysilerin kurutulması ve ısıtma pedlerinin, terliklerin, süngerlerin, nemli bezlerin ve benzerlerinin ısıtılması yaralanma, tutuşma veya yangın riskine yol açabilir.

20. Mikrodalga ile pişirme sırasında yiyecek ve içecekler için metalik kaplara izin verilmez.

21. Cihaz buharlı temizleyici ile temizlenmemelidir.

22. Kapları cihazdan çıkarırken döner tablanın yerinden oynamamasına dikkat edilmelidir. (Yerden 900 mm veya daha yüksekte kullanılan ve sökülebilir döner tablası olan sabit cihazlar ve ankastre cihazlar için. Ancak bu, yatay alt menteşeli kapı bulunan cihazlarda geçerli değildir.)

23. Mikrodalga fırın yerleşik olarak kullanılmak üzere tasarlanmıştır.

24. Buharlı temizleyici kullanılmamalıdır.

25. Bir saklama çekmecesinin yüzeyi ısınabilir.

26. UYARI: Cihaz ve erişilebilir parçaları kullanım sırasında ısınır. Isıtma elemanlarına dokunmamaya özen gösterilmelidir.

8 yaşından küçük çocuklar sürekli gözetim altında tutulmadıkça uzak tutulmalıdır.

27. Kullanım sırasında cihaz ısınır. Fırının içindeki ısıtma elemanlarına dokunmamaya özen gösterilmelidir.

28. UYARI: Erişilebilir parçalar kullanım sırasında ısınabilir. Küçük çocuklar uzak tutulmalıdır.

29. Aşırı ısınmayı önlemek için cihaz dekoratif bir kapının arkasına monte edilmemelidir. (Dekoratif kapılı cihazlarda bu geçerli değildir.)

30. UYARI: Cihaz kombinasyon modunda çalıştırıldığında, oluşan sıcaklık nedeniyle çocuklar fırını yalnızca yetişkin gözetiminde kullanmalıdır.

31. Fırın kapağı camını temizlemek için sert aşındırıcı temizleyiciler veya keskin metal kazıyıcılar kullanmayın, çünkü bunlar yüzeyi çizebilir ve camın kırılmasına neden olabilir.

**DİKKATLİCE OKUYUN VE DAHA SONRA
BAŞVURMAK ÜZERE SAKLAYIN**

Kişilerin Yaralanma Riskini Azaltmak İçin Topraklama Tesisatı

TEHLİKE

Elektrik Çarpması Tehlikesi, Bazı dahili bileşenlere dokunmak ciddi kişisel yaralanmalara veya ölüme neden olabilir. Bu cihazı parçalarına ayırmayın.

UYARI

Elektrik Çarpması Tehlikesi, Topraklamanın yanlış kullanılması elektrik çarpmasına neden olabilir. Cihaz düzgün bir şekilde kurulup topraklanana kadar prize takmayın.

Bu cihaz topraklanmalıdır. Elektrik kısa devresi durumunda topraklama, elektrik akımı için bir kaçış kablosu sağlayarak elektrik çarpması riskini azaltır. Bu cihaz, topraklama fişi olan bir topraklama kablosuna sahip bir kablo ile donatılmıştır. Fiş, doğru şekilde kurulmuş ve topraklanmış bir prize takılmalıdır. Topraklama talimatları tam olarak anlaşılmadıysa veya

cihazın uygun şekilde topraklanıp topraklanmadığına dair şüphe varsa kalifiye bir elektrikçi veya servis elemanına danışın. Uzatma kablosu kullanılması gerekiyorsa, yalnızca 3 telli bir uzatma kablosu kullanın.

1. Daha uzun bir kabloya dolanma veya takılıp düşme risklerini azaltmak için kısa bir güç kaynağı kablosu sağlanmıştır.
2. Uzun bir kablo seti veya uzatma kablosu kullanılıyorsa:
 - 1) Kablo setinin veya uzatma kablosunun işaretli elektrik derecesi, en az cihazın elektrik derecesi kadar büyük olmalıdır.
 - 2) Uzatma kablosu, topraklı tip 3 telli bir kablo olmalıdır.
 - 3) Uzun kablo, çocuklar tarafından çekilebileceği veya kazara takılıp düşebileceği tezgahın veya masanın üzerinden geçmeyecek şekilde düzenlenmelidir.

TEMİZLEME

Cihazı güç kaynağından çıkardığınızdan emin olun.

1. Kullandıktan sonra fırının boşluğunu hafif nemli bir bezle temizleyin.
2. Aksesuarları her zamanki gibi sabunlu suda temizleyin.
3. Kapak çerçevesi ve contası ve komşu parçalar kirlendiğinde nemli bir bezle dikkatlice temizlenmelidir.
4. Fırın kapağı camını temizlemek için sert aşındırıcı temizleyiciler veya keskin metal kazıyıcılar kullanmayın, çünkü bunlar yüzeyi çizebilir ve camın kırılmasına neden olabilir.
5. Temizleme İpucu --- Pişirilen yiyeceklerin temas edebileceği boşluk duvarlarının daha kolay temizlenmesi için: Yarım limonu bir kaseye koyun, 300ml (1/2 pint) su ekleyin ve %100 mikrodalga gücünde 10 dakika ısıtın. Fırını yumuşak, kuru bir bezle silerek temizleyin.

MUTFAK GEREÇLERİ DİKKAT

Kişisel Yaralanma Tehlikesi

Mikrodalga enerjisine maruz kalmaya karşı koruma sağlayan bir kapağın çıkarılmasını içeren herhangi bir servis veya onarım işlemini yetkili bir kişi dışında herhangi birinin yapması tehlikelidir.

"Mikrodalga fırında kullanabileceğiniz veya mikrodalga fırında kaçınılması gereken malzemeler" konusundaki talimatlara bakın. Mikrodalga için kullanılması güvenli olmayan bazı metalik olmayan mutfak gereçleri olabilir. Şüphenez varsa, aşağıdaki prosedürü izleyerek söz konusu gereci test edebilirsiniz.

Gereç Testi:

1. Mikrodalgaya uygun bir kabı 1 bardak soğuk su (250 ml) ile birlikte söz konusu gerece doldurun.
2. 1 dakika boyunca maksimum güçte pişirin.
3. Gereci dikkatlice kontrol edin. Boş gereç sıcaksa, mikrodalgada pişirme için kullanmayın.
4. 1 dakikalık pişirme süresini aşmayın.

Mikrodalgaya fırında kullanabileceğiniz malzemeler

Mutfak gereçleri	Notlar
Kızartma kabı	Üreticinin talimatlarını izleyin. Kızartma kabının alt kısmı, döner tablanın en az 3/16 inç (5 mm) üzerinde olmalıdır. Yanlış kullanım döner tablanın kırılmasına neden olabilir.
Yemek takımı	Yalnızca mikrodalgaya uygun. Üreticinin talimatlarını izleyin. Çatlak veya pürüzlü tabaklar kullanmayın.
Cam kavanozlar	Her zaman kapağı çıkarın. Yalnızca yiyecekleri ısınana kadar ısıtmak için kullanın. Çoğu cam kavanoz ısıya dayanıklı değildir ve kırılabilir.
Cam eşya	Yalnızca ısıya dayanıklı cam eşyalar. Metalik süs olmadığından emin olun. Çatlak veya pürüzlü tabaklar kullanmayın.
Fırında pişirme torbaları	Üreticinin talimatlarını izleyin. Metal bağ ile kapatmayın. Buharın çıkmasına izin vermek için kesikler oluşturun.
Kağıt tabaklar ve bardaklar	Yalnızca kısa süreli pişirme/ısıtma için kullanın. Pişirme sırasında fırını gözetimsiz bırakmayın.
Kağıt havlu	Yeniden ısıtmak ve yağı emmek üzere yiyecekleri örtmek için kullanın. Yalnızca kısa süreli pişirme için gözetim altında kullanın.
Parşömen kağıdı	Sıçramayı önlemek için bir örtü veya buharda pişirmek üzere bir sargı olarak kullanın.
Plastik	Yalnızca mikrodalgaya uygun. Üreticinin talimatlarını izleyin. "Mikrodalgaya Uygun" olarak etiketlenmelidir. Bazı plastik kaplar içindeki yiyecekler ısındıkça yumuşar. "Kaynatma torbaları" ve sıkıca kapatılmış plastik torbalar, paketin belirttiği şekilde kesilmeli, delinmeli veya havalandırılmalıdır.
Plastik ambalaj	Yalnızca mikrodalgaya uygun. Nemi korumak için pişirme sırasında yiyecekleri örtmek için kullanın. Plastik ambalajın yiyeceklere dokunmasına izin vermeyin.
Termometreler	Yalnızca mikrodalgaya uygun (et ve şeker termometreleri).
Mumlu kağıt	Sıçramayı önlemek ve nemi tutmak için örtü olarak kullanın.

Mikrodalgaya fırında kaçınılması gereken malzemeler

Mutfak gereçleri	Notlar
Alüminyum tepsi	Kıvılcım oluşumuna neden olabilir. Yiyecekleri mikrodalgaya dayanıklı bir kaba aktarın.
Metal saplı gıda kartonu	Kıvılcım oluşumuna neden olabilir. Yiyecekleri mikrodalgaya dayanıklı bir kaba aktarın.
Metal veya metalle süslenmiş mutfak gereçleri	Metal, yiyecekleri mikrodalgaya enerjisinden korur. Metal süs kıvılcım oluşumuna neden olabilir.
Metal torba bağları	Kıvılcım oluşumuna ve fırında yangına neden olabilir.
Kağıt Torbalar	Fırında yangına neden olabilir.
Plastik köpük	Plastik köpük, yüksek sıcaklığa maruz kaldığında eriyebilir veya içindeki sıvıyı kirletebilir.
Ahşap	Ahşap mikrodalgaya fırında kullanıldığında kurur ve bölünebilir veya çatlayabilir.

FIRININIZI KURMA

Fırın Parçaları ve Aksesuarlarının İsimleri

Fırını ve tüm malzemeleri kartondan ve fırın boşluğundan çıkarın.

Fırınınız aşağıdaki aksesuarlarla birlikte gelir:

Cam tepsi	1
Döner tabla halkası tertibatı	1
Kullanım Kılavuzu	1

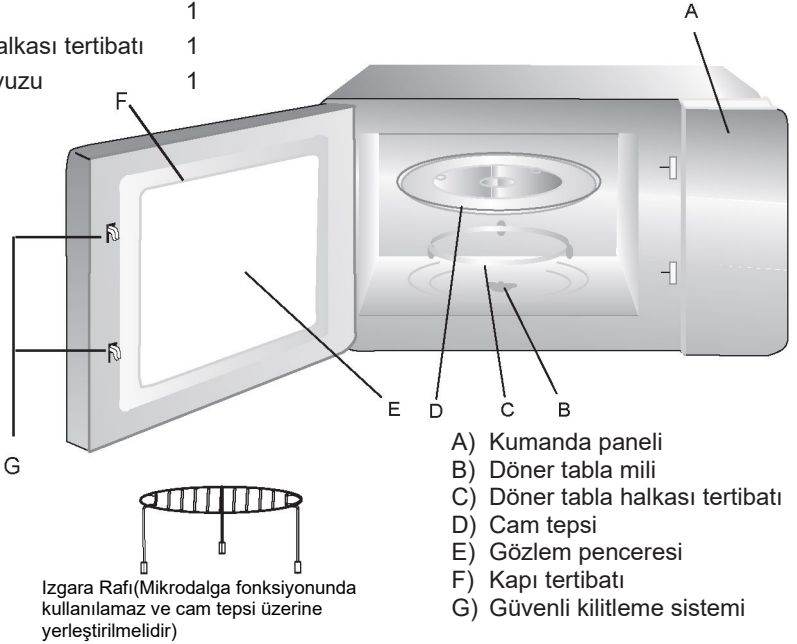

Döner Tabla Kurulumu

Göbek (alt taraf)

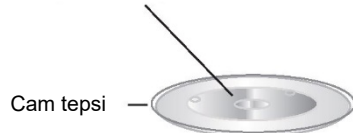

Cam tepsi

Döner tabla mili

Döner tabla halkası tertibatı

- Cam tepsiyi asla baş aşağı yerleştirmeyin. Cam tepsi asla kısıtlanmamalıdır.
- Pişirme sırasında her zaman hem cam tepsi hem de döner tabak tertibatı kullanılmalıdır.
- Tüm yiyecekler ve yiyecek kapları, pişirme için her zaman cam tepsiye yerleştirilir.
- Cam tepsi veya döner tabla tertibatı çatlırsa veya kırılırsa, size en yakın yetkili servis merkeziyle iletişime geçin.

Kurulum ve bağlantı

1. Bu cihaz sadece evsel kullanım için tasarlanmıştır.
2. Bu fırın yalnızca yerleşik kullanım için tasarlanmıştır. Tezgah üstü kullanım veya dolap içinde kullanım için tasarlanmamıştır.
3. Lütfen özel kurulum talimatlarına uyun.
4. Cihaz, 60 cm genişliğinde duvara monte bir dolaba kurulmalıdır.
5. Cihaz bir fişle donatılmıştır ve yalnızca uygun şekilde kurulmuş topraklı bir prize bağlanmalıdır.
6. Şebeke gerilimi, anma değeri plakasında belirtilen gerilime uygun olmalıdır.
7. Soket takılmalı ve bağlantı kablosu sadece kalifiye bir elektrikçi tarafından değiştirilmelidir. Kurulumdan sonra fişe artık erişilemiyorsa, kurulum tarafında en az 3 mm'lik bir kontak aralığı ile tümü kutuplu bir bağlantı kesme cihazı bulunmalıdır.
8. Adaptörler, çok yollu şeritler ve uzatma kabloları kullanılmamalıdır. Aşırı yükleme yangın riskine neden olabilir.

Erişilebilir yüzey çalışma sırasında sıcak olabilir.



Kurulum Talimatı

Aşağıdakilere dikkat edilmelidir

Elektrik bağlantısı

Cihaz bir fişle donatılmıştır ve yalnızca uygun şekilde kurulmuş topraklı bir prize bağlanmalıdır. Yalnızca ilgili yönetmelikleri dikkate alan kalifiye bir elektrikçi prizi takabilir veya bağlantı kablosunu değiştirebilir. Kurulumdan sonra fişe artık erişilemiyorsa, kurulum tarafında en az 3 mm'lik bir kontak aralığı ile tümü kutuplu bir izolasyon anahtarı bulunmalıdır. Kurulum sırasında temas koruması sağlanmalıdır.

Gömme üniteler

Kurulum kabininin, cihazın arkasında bir arka paneli olmamalıdır.

Minimum kurulum yüksekliği: 850 mm.

Havalandırma delikleri ve girişleri kapatılmamalıdır.

Fırının kurulumu - Şekil 2

Not: Elektrik kablosunu sıkıştırmayın veya bükmeyin.

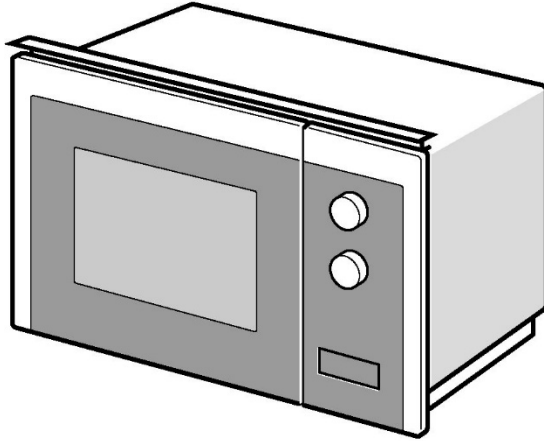

1

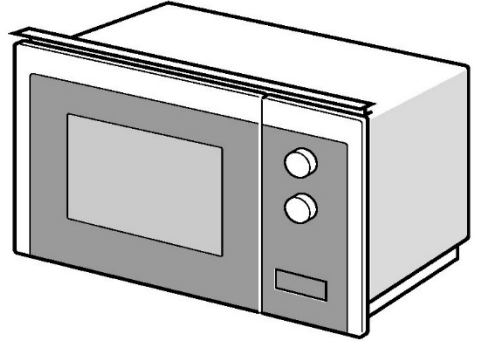
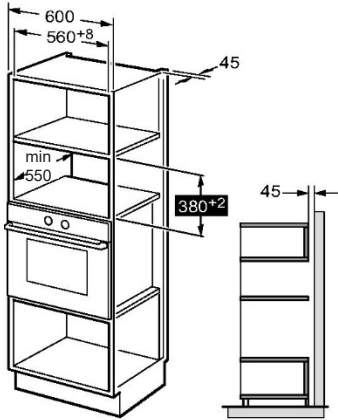

2

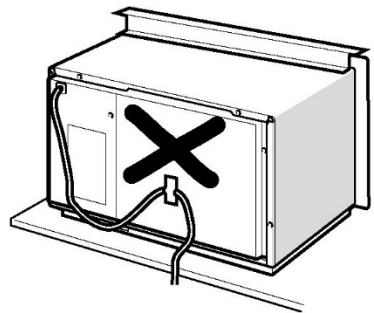
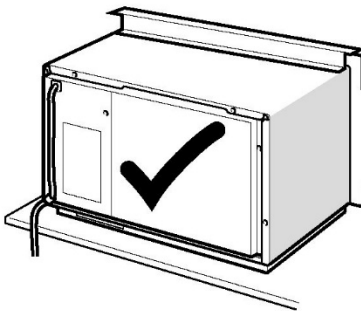

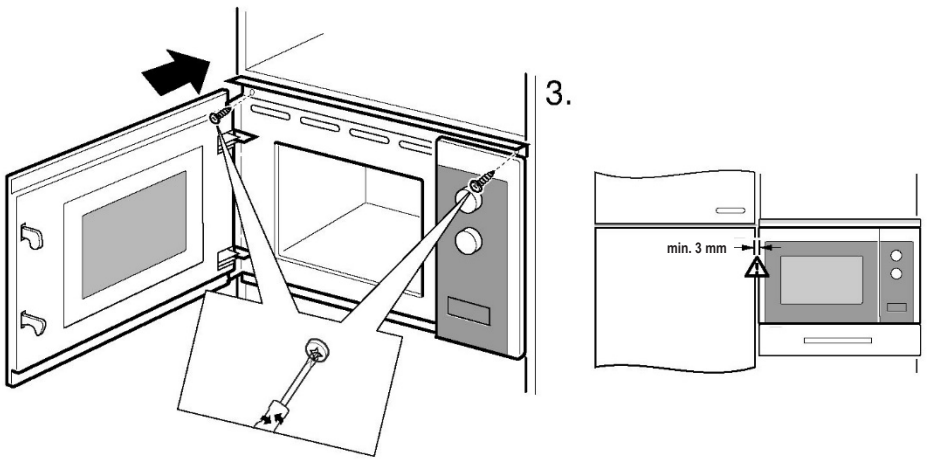
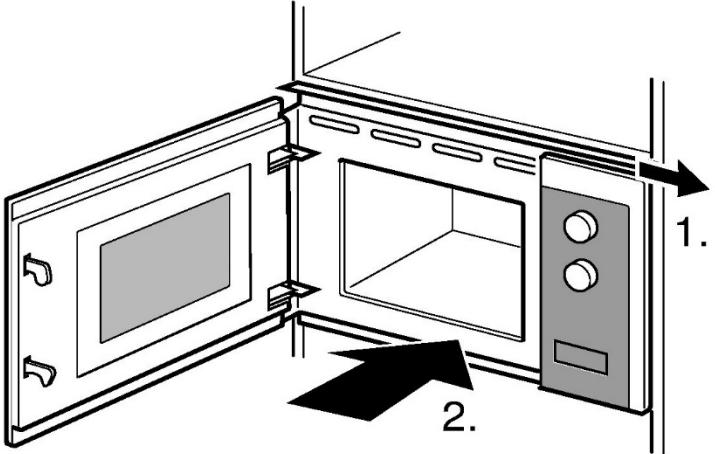







KULLANIM TALİMATI





Bu mikrodalga fırın, pişirme gereksinimlerinizi daha iyi karşılamak için pişirme parametrelerini ayarlamak üzere modern elektronik kontrol kullanır.

1. Saat Ayarı

Mikrodalga fırına elektrik verildiğinde, fırın "HOŞ GELDİNİZ" mesajını gösterecek, sesli uyarı bir kez çalacaktır. 1 dakika içerisinde herhangi bir işlem yapılmazsa fırın bekleme durumuna geçer ve ekranda "0:00" görünür.

- 1) "  " üzerine iki kez basın, ekranda "00:00" görüntülenecek ve saat rakamları yanıp sönecektir;
 - 2) Saat rakamlarını ayarlamak için "  " düğmesini döndürün, giriş zamanı 0-23 arasında olmalıdır.
 - 3) Onaylamak için "  " veya "  +30" " üzerine basın, dakika rakamları yanıp sönecektir.
 - 4) Dakika rakamlarını ayarlamak için "  " üzerine basın, giriş süresi 0--59 arasında olmalıdır.
 - 5) Saat ayarını bitirmek için "  " veya "  +30" " üzerine basın. ":" yanıp sönecektir. Geçerli saat görüntülenecektir.
- Not: 1) Saat ayarlanmazsa, güç verildiğinde çalışmaz.

2. Mikrodalga Pişirme

- 1) "  " tuşuna bir kez basın ve "P100" görüntülenecektir.
- 2) Mikrodalga gücünü seçmek için arka arkaya "  " tuşuna basın. "P100", "P80", "P50", "P30", "P10" sırayla görüntülenecektir.
- 3) Pişirme süresini ayarlamak için "  " düğmesini döndürün. (Maksimum pişirme süresi 95 dakikadır)
- 4) Yemek pişirmeye başlamak için "  +30" " tuşuna basın.



NOT: kodlama anahtarının ayar süresi için adım miktarları aşağıdaki gibidir:

0---1 min	:	5 saniye
1---5 min	:	10 saniye
5---10 min	:	30 saniye
10---30 min	:	1 dakika
30---95 min	:	5 dakika

Mikrodalga Güç Tablosu

Mikrodalga Gücü	Yüksek	Orta Yüksek	Orta	Orta Düşük	Düşük
Ekran	P100	P80	P50	P30	P10

3. Izgara veya Kombi. Pişirme

"  " tuşuna bir kez basın, ekranda "G" görüntülenir ve istediğiniz gücü tekrar tekrar seçmek için "  " tuşuna basın ve "G","C-1" veya "C-2" görüntülenecektir.

Pişirme süresini ayarlamak için "  " düğmesini döndürün. (Maksimum pişirme süresi 95 dakikadır)

Pişirmeye başlamak için yeniden "  +30" " tuşuna basın .

Örnek: 10 dakika boyunca pişirmek için %55 mikrodalga gücü ve %45 ızgara gücü (C-1) kullanmak isterseniz fırını aşağıdaki adımları izleyerek çalıştırabilirsiniz.

1) "  " tuşuna bir kez basın, ekranda "G" görüntülenir.

2) Ekranda "C-1" görüntülenene kadar "  " tuşuna basmaya devam edin.

4) Fırında "10:00" görüntülenene kadar pişirme süresini ayarlamak için "  " düğmesini döndürün.



5) Yemek pişirmeye başlamak için "  +30" " tuşuna basın.

Kombinasyon Gücü talimatları:

Program	Ekran	Mikrodalga Gücü	Izgara Gücü
Izgara	G	%0	%100
Kombi.1	C-1	%55	%45
Kombi.2	C-2	%36	%64



Not: Izgara süresinin yarısı geçtiğinde, fırın iki kez ses çıkarır ve bu normaldir. Yiyecekleri ızgara yapmanın daha iyi bir etkisi olması için, yiyecekleri ters çevirmeli, kapıyı kapatmalı ve ardından pişirmeye devam etmek için "  +30" " düğmesine basmalısınız. Herhangi bir işlem yapılmazsa fırın çalışmaya devam edecektir.

4. Ağırlığa Göre Buz Çözme

- 1) "  " tuşuna bir kez basın, ekranda "100" görüntülenecektir.
- 2) Yiyecek ağırlığını seçmek için "  " tuşuna basın. Ağırlık aralığı 100-2000g'dır.
- 3) Buz çözme başlatmak için "  +30" " tuşuna basın.

Not: Buz çözme süresinin yarısı geçtiğinde, fırın iki kez ses çıkarır ve bu normaldir. Daha iyi bir buz çözme etkisi elde etmek için yemeği ters çevirmeli, kapıyı kapatmalı ve ardından pişirmeye devam etmek için "  +30" " tuşuna basın. Herhangi bir işlem yapılmazsa fırın çalışmaya devam edecektir.







5. Zamana Göre Buz Çözme

- 1) "  " tuşuna bir kez basın, ekranda "00:00" görüntülenecektir.
- 2) Pişirme süresini seçmek için "  " düğmesini döndürün. Maksimum süre 95 dakikadır.
- 3) Buz çözme başlatmak için "  +30" " tuşuna basın.



6. Çok Aşamalı Pişirme

Maksimum 2 aşama ayarlanabilir. Bir aşama buz çözüyorsa otomatik olarak ilk aşamaya geçirilmelidir. Her aşamadan sonra uyarı bir kez çalacak ve bir sonraki aşama başlayacaktır. Not: Otomatik menü ve hızlı pişirme çok aşamalı olarak ayarlanamaz.

Örnek: 5 dakika boyunca yiyeceğin buzunu çözmek istiyorsanız, 7 dakika boyunca %80 mikrodalga gücüyle pişirin. Adımlar aşağıdaki gibidir:

- 1) "  " tuşuna bir kez basın, ekranda "00:00" görüntülenecektir.
- 2) 5 dakikalık buz çözme süresini ayarlamak için "  " tuşuna basın;
- 3) "  " tuşuna bir kez basın, ekranda "P100" görüntülenecektir.
- 4) "P80" görüntülenene kadar mikrodalga gücünü seçmek için arka arkaya "  " tuşuna basın;
- 5) 7 dakikalık pişirme süresini ayarlamak için "  " düğmesini döndürün;
- 6) Yemek pişirmeye başlamak için "  +30" " tuşuna basın.

7. Mutfak Zamanlayıcısı

- (1) "  " tuşuna bir kez basın, ekranda "KT 00:00" görüntülenecektir.
- (2) Doğru zamanlayıcıyı girmek için "  " düğmesini döndürün.
(Maksimum pişirme süresi 95 dakikadır)

(3) Ayarı onaylamak için "▶ +30" veya "⌚" tuşuna basın.

(4) Mutfak saatine geldiğinde uyarı zili 5 kez çalacaktır.

Saat ayarlanmıyorsa (24 saatlik sistem), ekranda geçerli saat görüntülenecektir.

Not: Mutfak Zamanı 24 saatlik sistemden farklıdır. Mutfak Zamanlayıcısı bir zamanlayıcıdır.

8. Otomatik Menü

1) Bekleme durumunda, menüyü seçmek için "👤" düğmesini döndürün.

2) Seçtiğiniz menüyü onaylamak için "▶ +30" tuşuna basın.





3) Yiyecek ağırlığını seçmek için "👤" düğmesini döndürün.

4) Yemek pişirmeye başlamak için "▶ +30" tuşuna basın.



Menü şeması:

Menü	Ağırlık	Güç
Pizza	200 g	C-2
	400 g	
Et	250 g	%100 (Mikrodalga)
	350 g	
	450 g	
Sebze	200 g	%100 (Mikrodalga)
	300 g	
	400 g	
Makarna	50g (450g soğuk su ile)	%80 (Mikrodalga)
	100g (800g soğuk su ile)	
Patates	200 g	%100 (Mikrodalga)
	400 g	
	600 g	
Balık	250 g	%80 (Mikrodalga)
	350 g	
	450 g	
İçecek	1 bardak (yaklaşık 120 ml)	%100 (Mikrodalga)
	2 bardak (yaklaşık 240ml)	
	3 bardak (yaklaşık 360ml)	
Patlamış mısır	50 g	%100 (Mikrodalga)
	100 g	

9. Hızlı Pişirme



- 1) Bekleme durumunda, 30 saniye boyunca %100 güç seviyesi ile pişirmek için "  +30" tuşuna basın. Aynı tuşa her basıldığında süreyi 30 saniye uzayabilir. Maksimum pişirme süresi 95 dakikadır.
- 2) Mikrodalga, ızgara, kombine pişirme ve zamana göre buz çözme işlemi sırasında pişirme süresini artırmak için "  +30" tuşuna basın.
- 3) Otomatik menü ve ağırlığa göre buz çözme durumlarında, "  +30" tuşuna basılarak pişirme süresi artırılamaz.
- 4) Bekleme durumunda, pişirme süresini seçmek için "  " düğmesini sola döndürün. Pişirme süresini ayarladıktan sonra %100 güç koluyla mikrodalgada pişirmeye başlamak için "  +30" tuşuna basın.

10. Çocuklar için Kilit Fonksiyonu



Kilit: Bekleme durumunda, çocuk kilidi durumuna girmek için 3 saniye boyunca "  " tuşuna basılı tutun ve saat ayarlanmışsa mevcut saat görüntülenecektir, aksi takdirde ekran "  " görüntüleyecektir.

Kilit açma: Kilitli durumdayken "  " tuşuna 3 saniye boyunca basılı tutun, kilit açılır.

11. Sorgulama Fonksiyonu

- 1) Mikrodalga veya ızgara ve kombinasyon pişirme durumlarında. "  " veya "  " tuşlarına basın, mevcut güç 3 saniye boyunca görüntülenecektir.
- 2) Saat ayarlanmışsa, pişirme sırasında geçerli saati kontrol etmek için "  " tuşuna basın. 3 saniye boyunca görüntülenecektir.

12. Teknik özellikler

- (1) Pişirme işlemi sırasında kapı açılırsa, kapıyı kapatın ve ardından pişirmeye devam etmek için "  +30" tuşuna basın.
- (2) Pişirme programı ayarlandıktan sonra, "  +30" 5 dakika içinde basılmaz. Geçerli saat görüntülenecektir. Ayar iptal edilecek.
- (3) Etkili basıldığında sesli uyarı bir kez çalar, güçsüz basıldığında yanıt vermez.

13. Fırın kapağını açın

"  " tuşuna bastığınızda fırın kapağı açılacaktır.

Sorun giderme

Normal	
Mikrodalga fırın televizyonun çekmesini engelliyor	Mikrodalga fırın çalışırken radyo ve televizyonun çekmesini engellenebilir. Mikser, elektrikli süpürge ve elektrikli fan gibi küçük elektrikli cihazların parazitine benzer. Bu normaldir.
Loş fırın ışığı	Düşük güçte mikrodalgada pişirme sırasında fırın ışığı loş olabilir. Bu normaldir.
Kapıda buhar birikir, havalandırma deliklerinden sıcak hava çıkar	Pişirme sırasında yiyeceklerden buhar çıkabilir. Çoğu havalandırmadan çıkacaktır. Ancak bir kısmı fırın kapağı gibi serin yerde birikebilir. Bu normaldir.
Fırın yanlışlıkla içinde yiyecek yokken çalışmaya başladı.	Ünitenin içinde yiyecek olmadan çalıştırılması yasaktır. Çok tehlikelidir.

Sorun	Olası Neden	Çözüm
Fırın başlatılmıyor.	(1) Güç kablosu sıkıca takılmamış.	Fişi çekin. Ardından 10 saniye sonra tekrar takın.
	(2) Sigorta atıyor veya devre kesici çalışıyor.	Sigortayı değiştirin veya devre kesiciyi sıfırlayın (onarım firmamızın profesyonel personeli tarafından yapılır)
	(3) Prizde sorun.	Prizi diğer elektrikli cihazlarla test edin.
Fırın ısıtmıyor.	(4) Kapı iyi şekilde kapatılmamış.	Kapıyı iyi şekilde kapatın.



Elektrikli ve Elektronik Ekipman Atıkları (WEEE) direktifine göre, WEEE ayrı olarak toplanmalı ve işlenmelidir. Gelecekte herhangi bir zamanda bu ürünü elden çıkarmanız gerekirse, lütfen bu ürünü evsel atıklarla birlikte **ATMAYIN**. Lütfen bu ürünü, varsa WEEE toplama noktalarına gönderin.

فرن الميكروويف

كتيب التعليمات

الطراز: HWO38MG6HXB

يُرجى قراءة هذه التعليمات بعناية قبل استخدام فرن الميكروويف
والاحتفاظ بها بعناية.

باتباع هذه التعليمات، تضمن إمكانية استخدام الفرن بحالة جيدة
لسنوات عديدة.

احفظ هذه التعليمات بعناية

احتياطات لتفادي احتمالية التعرض لطاقة الميكروويف الزائدة

- (a) لا تعتمد إلى تشغيل هذا الفرن أثناء فتح الباب، حيث قد يؤدي ذلك إلى التعرض لطاقة الميكروويف الخطرة. من المهم ألا يتم كسر الأقفال الداخلية أو العبث بها.
- (b) لا تضع أي شيء بين واجهة الفرن الأمامية والباب أو تسمح بتراكم الأوساخ أو بقايا المنظفات على الأسطح العازلة.
- (c) تحذير: إذا تلف الباب أو مانع التسرب به، فيحظر تشغيل الفرن حتى يتم إصلاحه من قبل شخص مؤهل.

ملحق

إذا لم يتم الحفاظ على الجهاز في حالة جيدة من النظافة، فإن سطحه يمكن أن يتحلل، ويؤثر على عمر الجهاز، ويؤدي إلى حالة خطيرة.

المواصفات

HWO38MG6HXB	الطراز:
230 فولت~50 هرتز	الجهد المقدر:
1450 واط	قدرة الدخل المقدرة (للميكروويف):
900 واط	قدرة الخرج المقدرة (للميكروويف):
1000 واط	قدرة الدخل المقدرة (الشواية):

تعليمات هامة للسلامة

تحذير

لتفادي خطر اندلاع حريق أو حدوث صدمة كهربائية أو إصابة الأشخاص أو التعرض لطاقة فرن الميكروويف المفرطة أثناء استخدام الجهاز، اتبع الإجراءات الوقائية، بما في ذلك ما يلي:

1. اقرأ والتزم باتباع: "الاحتياطات لتفادي احتمالية التعرض لطاقة الميكروويف الزائدة".

2. يُمكن أن يستخدم هذا الجهاز الأطفال البالغ أعمارهم 8 سنوات أو أكثر والأشخاص الذين يعانون نقصًا في القدرات البدنية، أو الحسية، أو العقلية، أو الأشخاص الذين لديهم نقص في الخبرة أو المعرفة إذا خضعوا للإشراف أو قُدمت لهم تعليمات بشأن استخدام الجهاز بطريقة آمنة وكان لديهم فهم للمخاطر التي ينطوي عليها. يجب ألا يعثب الأطفال بالجهاز. لا يجب أن يقوم الأطفال بأعمال التنظيف والصيانة إلا إذا تجاوز عمرهم 8 سنوات، وخضعوا للإشراف. يجب إبعاد الأطفال الذين هم دون سن 8 سنوات عن الجهاز ما لم يخضعوا للمراقبة المستمرة.

3. أبق الجهاز والسلوك بعيدًا عن متناول الأطفال الذين يقل عمرهم عن 8 سنوات.

4. في حال تلف كابل التغذية، يجب استبداله بواسطة الشركة المصنعة، أو وكيل الخدمة الخاص بها أو الأشخاص المؤهلين بالدرجة نفسها لتفادي التعرض للخطر. (بالنسبة للجهاز مع ملحق من النوع Y)

5. تحذير: تأكد من إيقاف تشغيل الجهاز قبل استبدال المصباح لتجنب احتمال حدوث صدمة كهربائية.

6. تحذير: من الخطير قيام شخص غير مختص بإجراء أي أعمال صيانة أو إصلاح والتي تضمن إزالة الغطاء الذي يحمي من التعرض لطاقة الميكروويف.
7. تحذير: يحظر تسخين السوائل والأطعمة الأخرى في أوعية محكمة الغلق نظرًا لأنها عرضة للانفجار.
8. عند تسخين الأطعمة في الأوعية البلاستيكية أو الورقية، احرص على مراقبة الجهاز نظرًا لإمكانية اشتعال هذه الأوعية.
9. استخدم الأواني الملائمة للاستخدام في أفران الميكروويف فقط.
10. في حالة ملاحظة انبعاث دخان، قم بإيقاف التشغيل أو افصل الجهاز من مصدر التيار الكهربائي واترك الباب مغلقًا من أجل إخماد أي لهب.
11. يمكن أن يؤدي تسخين المشروبات في الميكروويف إلى استمرار غليانها بعض الوقت، فتوخ الحرص عند التعامل مع الوعاء.
12. يجب هز محتويات زجاجات الإرضاع وبرطمانات أطعمة الأطفال ويجب التحقق من درجات الحرارة قبل الاستخدام لتجنب الحروق.
13. ولا يجب تسخين البيض بقشرته والبيض المسلوق في فرن الميكروويف نظرًا لأنه قد ينفجر حتى بعد إنهاء التسخين بالفرن.
14. ويجب تنظيف الفرن بشكل منتظم وإزالة أي بقايا طعام.
15. قد يؤدي عدم الحفاظ على الفرن نظيفًا إلى تدهور حالة السطح، مما قد يؤثر سلبيًا على عمر الجهاز، وربما ينطوي على خطورة.

16. استخدم فقط مجس درجة الحرارة الموصى به لهذا الفرن (للأفران المزودة بمرفق لاستخدام مجس استشعار درجة الحرارة).
17. يجب تشغيل فرن الميكروويف وباب الزينة المفتوح (للأفران المزودة بباب زينة).
18. هذا الجهاز مصمم للاستخدام في المنزل والاستخدامات المماثلة مثل:
- مناطق مطبخ الموظفين في المحلات والمكاتب وبيئات العمل الأخرى؛
 - بواسطة العملاء في الفنادق والأوتيلات والبيئات الأخرى من النوع السكني؛
 - منازل المزارعين؛
 - بيئات الضيافة التي تقدم خدمة المبيت وتقديم وجبة الإفطار.
19. تم تصميم فرن الميكروويف لتسخين الأطعمة والمشروبات. قد يؤدي تجفيف الطعام أو الملابس وتسخين ضمادات التدفئة والنعال والإسفنجة والقماش المبلل وما شابه ذلك إلى خطر الإصابة أو الاشتعال أو نشوب حريق.
20. لا يُسمح بوضع الأوعية المعدنية للأطعمة والمشروبات أثناء الطهي في فرن الميكروويف.
21. يُحظر تنظيف الجهاز بمنظف البخار.
22. يجب الحرص على عدم إزاحة القرص الدوار عند إزالة الأوعية من الجهاز. (للأجهزة الثابتة والأجهزة المدمجة التي تستخدم على سطح متساوي أو أعلى من 900 مم فوق الأرض ولها أقراص دوارة قابلة للفصل. لكن هذا لا ينطبق على الأجهزة ذات الباب الأفقي السفلي الذي يعمل بمفاصل).

23. فرن الميكروويف مخصص للاستخدام الذاتي.
24. يجب عدم استخدام منظف البخار.
25. يمكن أن يسخن سطح درج التخزين.
26. تحذير: يصبح الجهاز والأجزاء التي يمكن الوصول إليها ساخنة أثناء الاستخدام. يجب توخي الانتباه لتجنب ملامسة العناصر الساخنة. يجب إبعاد الأطفال الذين هم دون سن 8 سنوات عن الجهاز ما لم يخضعوا للمراقبة المستمرة.
27. يصبح الجهاز ساخنًا أثناء الاستخدام. يجب توخي الحذر لتفادي لمس عناصر التسخين داخل الفرن.
28. تحذير: قد تسخن الأجزاء التي يمكن الوصول إليها أثناء الاستخدام. يجب إبقاء الأطفال الصغار بعيدًا.
29. يجب عدم تركيب الجهاز خلف باب مزخرف لتجنب ارتفاع درجة الحرارة. (لا ينطبق هذا على الأجهزة ذات الأبواب المزخرفة.)
30. تحذير: عند تشغيل الجهاز في وضع التجميد، يجب على الأطفال استخدام الفرن فقط تحت إشراف البالغين بسبب درجات الحرارة المتولدة.
31. لا تستخدم منظفات كاشطة أو ممسحات معدنية حادة لتنظيف الباب الزجاجي للفرن نظرًا لأنها قد تخدش السطح، مما قد يؤدي إلى تهشم الزجاج.

اقرأها بعناية واحتفظ بها للرجوع إليها مستقبلاً

لحد من خطر إصابة الأشخاص بتأريض التركيب

خطر

استشر الكهربائي أو فني الصيانة المؤهل إذا لم تكن تعليمات التأريض مفهومة تمامًا أو إذا كان هناك شك فيما إذا كان الجهاز مؤرض بشكل صحيح. إذا لزم الأمر لاستخدام كابل توصيل، فاستخدم فقط كابل توصيل ذو 3 أسلاك.

خطر الصدمة الكهربائية، حيث قد يؤدي لمس بعض المكونات الداخلية إلى إصابات جسدية خطيرة أو الوفاة. لا تقم بتفكيك هذا الجهاز.

تحذير

1. مرفق بالجهاز كابل قصير للإمداد بالكهرباء لتقليل المخاطر التي قد تنجم عن التشابك أو التعثر بالكابل الأطول.

خطر حدوث صدمة كهربائية ربما يؤدي عدم التثبيت الأرضي الملائم للجهاز إلى حدوث صدمة كهربائية. لا تقم بتوصيل القابس حتى يتم تركيب الجهاز وتثبيته بشكل صحيح.

2. في حالة استخدام مجموعة كابل أطول أو كابل توصيل:

(1) لا بد أن يكون القياس الكهربائي

المميز لمجموعة الكابل أو كابل التوصيل مماثلًا للقياس الكهربائي للجهاز على أقل تقدير.

يجب تأريض هذا الجهاز. في حالة الدائرة الكهربائية القصيرة، فإن التثبيت بالأرضي يقلل من احتمالات حدوث صدمة كهربائية حيث يوفر سلًا للهروب التيار الكهربائي.

(2) لا بد أن يكون كابل التوصيل هو كابل تأريض ذو 3 أسلاك.

تم تجهيز هذا الجهاز بسلك له موصل تأريض للأجهزة وقابس تأريض. يجب توصيل القابس بمنفذ تم تركيبه وتأريضه بطريقة صحيحة.

(3) يجب تنظيم وضع الكابل الطويل بحيث لا ينسدل فوق سطح المنضدة أو الطاولة أو يتسنى للأطفال جذبه أو التعثر به دون قصد.

التنظيف

1. احرص على فصل الجهاز عن مصدر التيار الكهربائي.
2. نظف تجويف الفرن بعد الاستخدام بقطعة قماش مبللة قليلاً.
3. نظف الملحقات بالطريقة المعتادة بالماء والصابون.
4. يجب تنظيف إطار الباب ومانع التسرب الخاص به والأجزاء المجاورة بعناية في حالة اتساخها باستخدام قطعة قماش مبللة.
5. لا تستخدم منظفات كاشطة أو ممسحات معدنية حادة لتنظيف الباب الزجاجي للفرن نظرًا لأنها قد تخدش السطح، مما قد يؤدي إلى تهشم الزجاج.
6. نصيحة تنظيف --- لتنظيف أسهل من أجل جدران التجويف التي يلامسها الطعام المطهي: ضع نصف ليمونة في وعاء، أضف 300 مل ماء (2/1 باينت) وقم بتسخينها على طاقة ميكروويف 100٪ لمدة 10 دقائق. امسح الفرن لتنظيفه باستخدام قطعة قماش جافة وناعمة.

الأواني

تنبيه

انظر التعليمات الواردة في "المواد التي يمكن استخدامها أو يجب تجنب استخدامها في فرن الميكروويف"؛ قد يكون هناك بعض الأواني غير المعدنية التي ليست آمنة لاستخدامها في الميكروويف. إذا ساورك الشك، يمكنك اختبار الأواني المعنية باتباع الإجراء أدناه. اختبار الإناء:

1. قم بملء حاوية ميكروويف آمنة بكوب (1) من الماء البارد (250 مل) بالإضافة للإناء ذي الصلة.
2. قم بتشغيل الفرن بأقصى طاقة لمدة دقيقة (1).
3. المس الإناء بحرص. إذا كان الإناء الفارغ دافئًا، فلا تستخدمه في الطهي داخل فرن الميكروويف.
4. يجب ألا تتجاوز مدة الطهي (1) دقيقة.

خطر إصابة الأشخاص

من الخطير قيام شخص غير مختص بإجراء أي أعمال صيانة أو إصلاح والتي تتضمن إزالة الغطاء الذي يحمي من التعرض لطاقة الميكروويف.

المواد التي يمكن استخدامها في فرن الميكروويف

الأواني ملاحظات

صحن التجمير اتبع إرشادات جهة التصنيع. يجب وضع قاعدة صحن التجمير على مسافة 16/3 بوصة (5 مم) على الأقل فوق القرص الدوار. قد يؤدي الاستخدام غير الصحيح إلى كسر القرص الدوار.

أدوات المائدة الأمانة لفرن الميكروويف فقط. اتبع إرشادات جهة التصنيع. لا تستخدم الصحون المشروخة أو المكسورة.

البرطمانات الزجاجية احرص دائماً على نزع الغطاء. استخدمها فقط لتسخين الطعام حتى يصبح دافئاً فقط. معظم البرطمانات الزجاجية ليست مقاومة للحرارة وقد تنكسر.

الأواني الزجاجية فقط أواني الفرن الزجاجية المقاومة للحرارة. تأكد من خلوها من الأجزاء المعدنية. لا تستخدم الصحون المشروخة أو المكسورة.

أكياس الطهي اتبع إرشادات جهة التصنيع. تجنب إغلاقها باستخدام رابط معدني. قم بعمل فتحات للسماح بانبعث البخار.

الأطباق والأكواب الورقية استخدمها في الطهي قصير الأمد/التدفئة فقط. لا تترك الفرن بدون رقابة أثناء الطهي.

المناشف الورقية استخدمها لتغطية الطعام عند إعادة تسخينه ولامتصاص الدهون. استخدمها مع الإشراف عند الطهي لمدة قصيرة فقط.

ورق الطهي استخدمه كغطاء للحيلولة دون تناثر الطعام أو لتغطيته عند الطهي بالبخار.

البلاستيك الأمانة لفرن الميكروويف فقط. قم باتباع إرشادات جهة التصنيع. يجب أن يكون مدون عليها ما يفيد باستخدامها الآمن في أفران الميكروويف. بعض الحاويات البلاستيكية تصبح أكثر رقة عندما يسخن الطعام بداخلها. "أكياس السلق" والأكياس البلاستيكية المغلقة بإحكام ينبغي أن تكون مشقوقة أو متقوية أو ذات فتحة تهوية وفقاً لتوجيهات الطرد.

الأغطية البلاستيكية الأمانة لفرن الميكروويف فقط. استخدمها لتغطية الطعام أثناء الطهي للحفاظ على الرطوبة. لا تدع الغطاء البلاستيكي يلمس الطعام.

موازين الحرارة فقط التي يمكن استخدامها بأمان داخل فرن الميكروويف (موازين الحرارة الخاصة بالهوم والحلوى).

ورق الشمع استخدمه كغطاء للحيلولة دون تناثر الطعام والحفاظ على رطوبته.

المواد التي ينبغي تجنب وضعها في فرن الميكروويف

الأواني ملاحظات

صينية ألومنيوم ربما يحدث لها تقوس. انقل الطعام إلى طبق آمن الاستخدام داخل أفران الميكروويف.

أواني الطعام المصنوعة من ربما يحدث لها تقوس. انقل الطعام إلى طبق آمن الاستخدام داخل أفران الميكروويف. الكرتون والمزودة بمقبض معدني

الأواني المعدنية أو ذات الأجزاء المعدنية يعمل المعدن على عزل الطعام عن طاقة الميكروويف. وربما تتسبب الأجزاء المعدنية في حدوث تقوس.

الأربطة السلكية المعدنية ربما تتسبب في حدوث تقوس واندلاع حريق بداخل الفرن.

الأكياس الورقية ربما تتسبب في اندلاع حريق بداخل الفرن.

أواني الفوم البلاستيكية ربما تنصهر أواني الفوم البلاستيكية أو تُلوث السائل الموجود بداخلها عند تعرضها لدرجات الحرارة العالية.

الخشب يجف الخشب عند استخدامه بداخل فرن الميكروويف وربما يتشقق أو ينكسر.

إعداد الفرن أسماء أجزاء وملحقات الفرن

أخرج الفرن وكافة المواد من العبوة الكرتونية وتجويف الفرن.
يأتي الفرن مرفقًا بالملحقات التالية:

- 1 صينية زجاجية
1 مجموعة القرص الدوار
1 دليل التعليمات

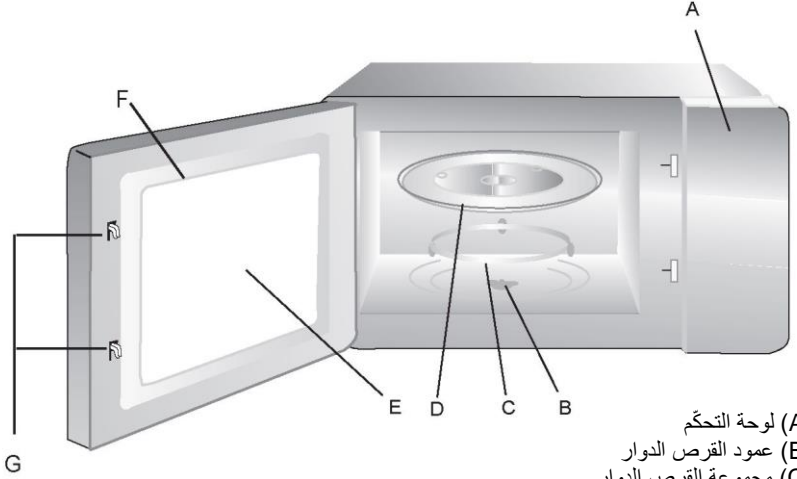

- (A) لوحة التحكم
(B) عمود القرص الدوار
(C) مجموعة القرص الدوار
(D) صينية زجاجية
(E) نافذة المراقبة
(F) مجموعة الباب
(G) نظام أقفال الأمان الداخلية

حامل الشواية (لا يمكن استخدامه في وظيفة الميكروويف
ويجب وضعه على صينية زجاجية)

تركيب القرص الدوار

المحور (الجزء السفلي)

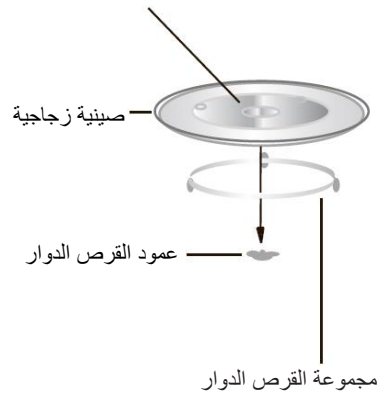

- a. لا تضع الصينية الزجاجية بالشكل المقلوب. لا يجب تثبيت
الصينية الزجاجية على الإطلاق.
b. يجب دائمًا استخدام كل من الصينية الزجاجية ومجموعة
القرص الدوار أثناء الطهي.
c. يجب دائمًا وضع كافة الأطعمة وأوعية الأطعمة على صينية
زجاجية لأجل الطهي.
d. في حالة وجود شرخ أو كسر في الصينية الزجاجية أو مجموعة
القرص الدوار، اتصل بأقرب مركز خدمة معتمد.

التركيب والتوصيل

1. هذا الجهاز مخصص للاستخدام المنزلي فقط.
2. هذا الفرن مخصص للاستخدام الذاتي فقط. إنه غير مخصص لاستخدامه على المنضدة أو للاستخدام داخل الخزانة.
3. يرجى مراعاة إرشادات التركيب الخاصة.
4. يمكن تركيب الجهاز في خزانة مثبتة بحائط بعرض 60 سم.
5. تم تزويد الجهاز بقابس ويجب توصيله بمقبس مثبت ومؤرض بشكل صحيح.
6. يجب أن يتوافق الجهد الرئيسي مع الجهد المحدد في لوحة التصنيف.
7. يجب تركيب المقبس ويجب استبدال كابل التوصيل بواسطة كهربائي مؤهل فقط. في حالة عدم القدرة على الوصول إلى القابس بعد التركيب، يجب أن يكون جهاز الفصل بكل الأقطاب موجودًا على جانب التركيب مع وجود فجوة تلامس لا تقل عن 3 مم.
8. يجب عدم استخدام المهابئات، والشرائط متعددة المسالك ووصلات التمديد. قد تؤدي زيادة الحمل إلى خطر نشوب حريق.



قد يسخن السطح الخارجي أثناء التشغيل.

تعليمات التركيب

يجب ملاحظة الآتي

التوصيل الكهربائي

تم تزويد الجهاز بقابس ويجب توصيله بمقبس مثبت ومُورّض بشكل صحيح. لا يجوز إلا لفني الكهرباء المؤهل الذي يأخذ اللوائح المناسبة في الاعتبار تثبيت المقبس أو استبدال كابل التوصيل. في حالة عدم القدرة على الوصول إلى القابس بعد التركيب، فيجب أن يكون مفتاح عزل كل الأقطاب موجودًا على جانب التركيب مع وجود فجوة تلامس لا تقل عن 3 مم. يجب ضمان حماية الملامس من خلال التركيب المناسب.

الوحدات المثبتة

يجب أن لا تحتوي كابينة التركيب على لوحة خلفية في مؤخرة الجهاز. الحد الأدنى لارتفاع التركيب: 850 مم. لا يجب تغطية فتحات التهوية والمآخذ.

تركيب الفرن - الشكل 2

ملاحظة: لا تلف سلك الطاقة أو تثنيه.

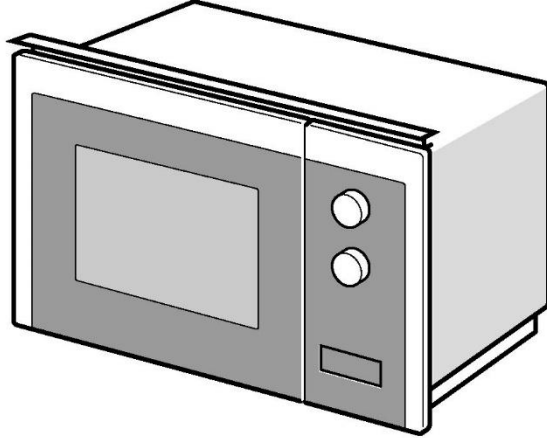

1

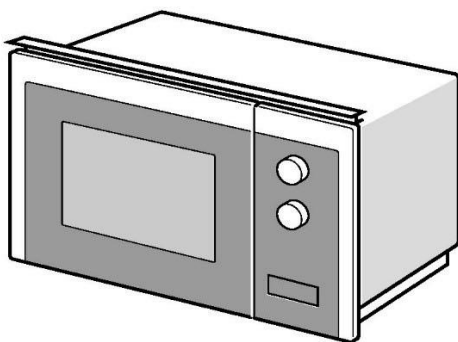
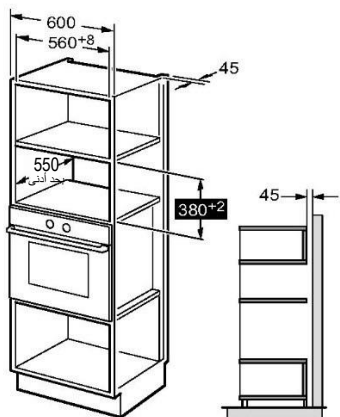

2

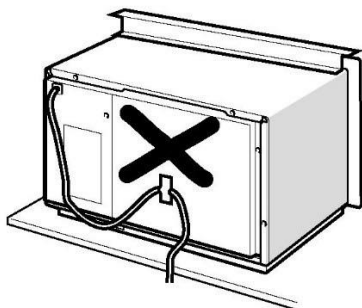
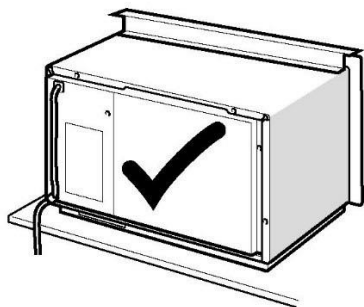

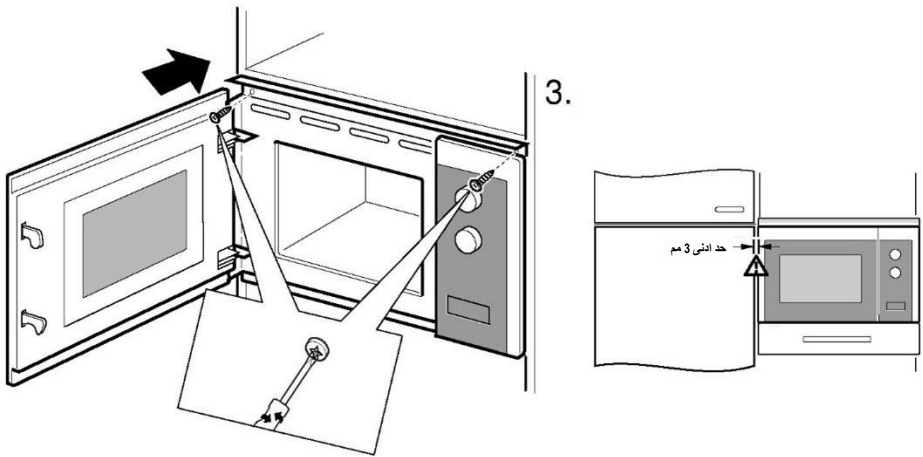
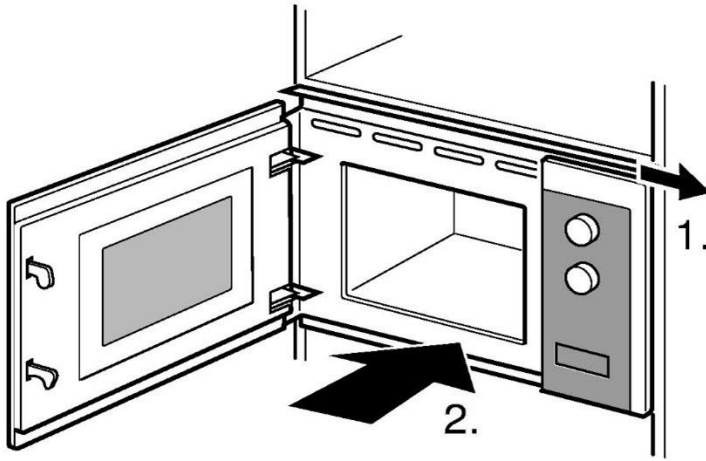



تعليمات التشغيل

يستخدم فرن الميكروويف التحكم الإلكتروني الحديث لضبط معلمات الطبخ لتلبية احتياجاتك بشكل أفضل للطهي.

1. ضبط الساعة

بمجرد توصيل فرن الميكروويف بالكهرباء، سيعرض الفرن الشاشة "WELCOME" (مرحباً)، وسيبرن الجرس مرة واحدة. عندما لا يوجد تشغيل خلال دقيقة واحدة (1)، سوف يدخل الفرن إلى حالة الانتظار، وسوف يعرض "0:00".

(1) اضغط على  مرتين، سوف تعرض الشاشة "00:00"، وسوف تومض أرقام الساعة؛

(2) أدر " "  لضبط أرقام الساعات، يجب أن يكون وقت الإدخال بين 0-23.

(3) اضغط  " " أو " +30 " ▶ للتأكيد، وستومض أرقام الدقائق.

(4) أدر " "  لضبط أرقام الدقائق، يجب أن يكون وقت الإدخال بين 0-59.

(5) اضغط  " " أو " +30 " ▶ لإنهاء ضبط الساعة.

:" سيومض. سوف يُعرض الوقت الحالي.

ملاحظة: (1) إذا لم يتم ضبط الساعة، فلن تعمل عند التشغيل.

2. الطهي بطاقة الميكروويف

(1) اضغط على المفتاح  مرة واحدة، وسوف تعرض الشاشة "P100".

(2) اضغط على  " مراراً لتحديد قدرة الميكروويف. سيتم عرض "P100"، "P80"، "P50"، "P30"، "P10" بالترتيب.

(3) أدر " "  لضبط وقت الطهي.

(أقصى حد لوقت الطبخ هو 95 دقائق).

(4) اضغط  " +30 " ▶ لبدء الطهي.

ملاحظة: خطوة الكميات للوقت المضبوط بالمفاتيح الكودية هي كما يلي:

1---0 بحد أدنى: 5 ثوان

5---1 بحد أدنى: 10 ثوان

10---5 بحد أدنى: 30 ثانية



30---10 بحد أدنى: 1 دقيقة

95---30 بحد أدنى: 5 دقائق

جدول طاقة الميكروويف

منخفض	متوسط. منخفض	متوسط.	متوسط. عالي	عالي	قدرة الميكروويف
P10	P30	P50	P80	P100	الشاشة

3. الشواية أو كومي. جاري الطهي

اضغط على "  " مرة واحدة، ستعرض الشاشة "G"، ثم اضغط على "  " بشكل متكرر لاختيار الطاقة التي تريدها، وسيتم عرض "G" أو "C-1" أو "C-2".

أدر "  " لضبط وقت الطهي. (أقصى حد لوقت الطبخ هو 95 دقائق).

اضغط على "  +30 " مرة أخرى لبدء الطهي.

مثال: إذا كنت ترغب في استخدام 55% من طاقة الميكروويف و45% من طاقة الشواء (C-1 للطهي لمدة 10 دقائق)، يمكنك تشغيل الفرن كما في الخطوات التالية.

(1) اضغط على "  " مرة واحدة، تعرض الشاشة "G".

(2) استمر في الضغط على "  " حتى تعرض الشاشة "C-1".

(4) أدر "  " لضبط وقت الطهي حتى يعرض الفرن "10:00".

(5) اضغط "  +30 " لبدء الطهي.

تعليمات الطاقة المشتركة:

البرنامج	الشاشة	قدرة الميكروويف	طاقة الشواية
الشواية	G	%0	%100
كومي. 1	C-1	%55	%45
كومي. 2	C-2	%36	%64

ملاحظة: إذا مر نصف وقت الشواء، يصدر الفرن صوتاً مرتين، وهذا أمر طبيعي. من أجل الحصول على تأثير أفضل لشوي الطعام، يجب قلب الطعام وإغلاق الباب ثم ضغط "  +30 " لمواصلة الطهي. في حالة عدم التشغيل، سيستمر الفرن في العمل.

4. تسخين الطعام حسب الوزن

(1) اضغط على "  * " مرة واحدة، تعرض الشاشة "100".

(2) أدر "  " لاختيار وزن الطعام. نطاق الوزن 100-2000 جم.

(3) اضغط "  +30 " لبدء الإذابة.

ملاحظة: إذا مر نصف وقت الإذابة، يصدر الفرن صوتاً مرتين، وهذا أمر طبيعي. من أجل الحصول على تأثير أفضل للإذابة، يجب قلب الطعام وإغلاق الباب ثم اضغط "  +30 " لمواصلة الطهي. في حالة عدم التشغيل، سيستمر الفرن في العمل.

5. تسخين الطعام حسب الوقت

- (1) اضغط على "⊛" مرة واحدة، ستعرض الشاشة "00:00".
- (2) أدر "👉" لاختيار وقت الطهي. الحد الأقصى للمدة هو 95 دقيقة.
- (3) اضغط "▶ +30" لبدء الإذابة.

6. الطهي متعدد المراحل

يمكن ضبط مرحلتين (2) بحد أقصى. إذا كانت إحدى المراحل هي الإذابة، فيجب وضعها في المرحلة الأولى تلقائيًا. سوف يرن الجرس مرة واحدة بعد كل مرحلة، وستبدأ المرحلة التالية. ملاحظة: لا يمكن ضبط القائمة التلقائية والطهي السريع كواحد من المراحل المتعددة.

مثال: إذا كنت ترغب في إذابة الطعام لمدة 5 دقائق، ثم الطهي باستخدام طاقة ميكروويف 80٪ لمدة 7 دقائق. الخطوات هي كالتالي:

- (1) اضغط على "⊛" مرة واحدة، ستعرض الشاشة "00:00".
- (2) أدر "👉" لضبط وقت الإذابة لمدة 5 دقائق؛
- (3) اضغط على "☺" مرة واحدة، ستعرض الشاشة "P100".
- (4) اضغط "☺" مراراً لاختيار طاقة الميكروويف حتى يتم عرض "P80"؛
- (5) أدر "👉" لضبط وقت الطهي لمدة 7 دقائق؛
- (6) اضغط "▶ +30" لبدء الطهي.

7. مؤقت الطبخ

- (1) اضغط على "☑" مرة واحدة، ستعرض الشاشة "KT 00:00".
 - (2) اضغط على "👉" لإدخال المؤقت الصحيح.
 - (3) اضغط "▶ +30" أو "☑" لتأكيد الضبط.
 - (4) عند الوصول إلى وقت الطهي، سوف ينطلق التنبيه لـ 5 مرات.
- إذا تم ضبط الساعة (نظام 24 ساعة)، ستعرض الشاشة الوقت الحالي. ملاحظة: وقت الطبخ مختلف عن نظام 24 ساعة. إنه مؤقت.

8. قائمة تلقائية

- (1) في حالة انتظار، أدر "  " يميناً لاختيار القائمة.
 (2) اضغط "  +30" لتأكيد القائمة التي تختارها.
 (3) أدر "  " لاختيار وزن الطعام.
 (4) اضغط "  +30" لبدء الطهي.

مخطط القائمة:

الطاقة	الوزن	القائمة
C-2	200 جم	البيتزا
	400 جم	
100% (.Mic)	250 جم	اللحوم
	350 جم	
	450 جم	
100% (.Mic)	200 جم	الخضروات
	300 جم	
	400 جم	
80% (.Mic)	50 جم (مع 450 جم من الماء البارد)	معكرونة
	100 جم (800 جم من الماء البارد)	
100% (.Mic)	200 جم	البطاطس
	400 جم	
	600 جم	
80% (.Mic)	250 جم	الأسماك
	350 جم	
	450 جم	
100% (.Mic)	1 فنجان (قرابة 120 مل)	المشروبات
	2 فنجان (قرابة 240 مل)	
	3 فناجين (قرابة 360 مل)	
100% (.Mic)	50 جم	القيش
	100 جم	



9. الطبخ السريع

- (1) في حالة الانتظار، اضغط مفتاح " +30" ▶ " للطهي بمستوى طاقة 100٪ لمدة 30 ثانية. يمكن أن تزيد كل ضغطة على نفس المفتاح 30 ثانية. أقصى حد لوقت الطبخ هو 95 دقائق.
- (2) أثناء استخدام الميكروويف والشواية والطبخ المجمع وتسخين الطعام حسب وقت المعالجة، اضغط " +30" ▶ " لزيادة وقت الطهي.
- (3) تحت حالات القائمة التلقائية والإذابة حسب الوزن، لا يمكن زيادة وقت الطهي بالضغط على " +30" ▶ ".
- (4) في حالة الانتظار، أدر "  " يساراً لاختيار وقت الطهي. بعد ضبط وقت الطهي، اضغط على " +30" ▶ " لبدء الطهي بالميكروويف بمستوى طاقة يبلغ 100%.

10. وظيفة القفل لحماية الأطفال

- القفل: في حالة الانتظار، اضغط على " X " لمدة 3 ثوانٍ للدخول في وضع قفل حماية الأطفال، وسوف يُعرض الوقت الحالي إذا تم ضبط الوقت، وإلا، سوف تُعرض الشاشة " : : : " .
- الخروج من حالة القفل: في حالة القفل، اضغط على " X " لمدة 3 ثوانٍ، سوف يتم تحرير القفل.

11. وظيفة الاستفسار

- (1) في حالة الطهي بالميكروويف أو الشواية أو الطهي المجمع. اضغط على "  " أو "  " سوف يُعرض الوقت الحالي لمدة 3 ثوانٍ.
- (2) اضغط على الساعة، أثناء حالة الطهي، اضغط على "  " للتحقق من الوقت الحالي. سوف يُعرض لمدة 3 ثوانٍ.

12. المواصفات

- (1) إذا تم فتح الباب أثناء الطهي، أغلق الباب ثم اضغط على " +30" ▶ " لمواصلة الطهي.
- (2) بمجرد ضبط برنامج الطهي، لا يتم الضغط على " +30" ▶ " لمدة 5 دقائق. سوف يتم عرض الوقت الحالي. سيتم إلغاء الضبط.
- (3) سوف ينطلق المنبه مرة واحدة بضغطة فعالة، لن تكون هناك استجابة للضغطة غير الفعالة.

13. افتح باب الفرن

- اضغط على زر "  "، سوف يتم فتح باب الفرن.

استكشاف الأعطال وإصلاحها

عادي	
ربما يتم التشويش على استقبال بث الراديو والتلفاز أثناء تشغيل الميكروويف. وهو مماثل للتشويش الذي تحدثه بعض الأجهزة الكهربائية الصغيرة، مثل الخلاط والمكنسة الكهربائية والمروحة الكهربائية. ويعد أمرًا طبيعيًا.	فرن الميكروويف يسبب تشويشًا على إرسال التلفاز
عند الطهي بطاقة الميكروويف المنخفضة، قد تصبح إضاءة الفرن خافتة. ويعد أمرًا طبيعيًا.	مصباح الفرن خافت
أثناء الطهي، قد ينبعث البخار من الطعام. ستخرج معظمها من فتحات التهوية. لكن بعضه قد يتراكم على مكان بارد مثل باب الفرن. ويعد أمرًا طبيعيًا.	تكثف البخار على الباب وخروج هواء ساخن من فتحات التهوية
يحظر تشغيل الوحدة دون وجود طعام بداخلها. حيث يمثل ذلك خطورة كبيرة.	تشغيل الفرن بالخطأ بدون وجود طعام بداخله.

الحل	السبب المحتمل	المشكلة
افصله عن مصدر الكهرباء. ثم أعد توصيله بعد مرور 10 ثوان.	(1) كابل الطاقة ليس موصلًا بإحكام.	لا يمكن تشغيل الفرن.
استبدل المصهر أو أعد تعيين قاطع الدائرة الكهربائية (يجب أن يتم الاستبدال على يد طاقم متخصص معتمد من شركتنا)	(2) احترق المصهر أو قاطع الدائرة الكهربائية قيد التشغيل.	
اختبر مأخذ التيار الكهربائي مع أجهزة كهربائية أخرى.	(3) توجد مشكلة بمأخذ التيار الكهربائي.	
أغلق الباب جيدًا.	(4) الباب غير مغلق جيدًا.	الفرن لا يقوم بالتسخين.

وفقًا للتوجيه الخاص بنفايات الأجهزة الكهربائية والإلكترونية (WEEE)، يجب تجميع مثل هذه النفايات ومعالجتها بشكل منفصل. إذا أردت التخلص من هذا المنتج في أي وقت في المستقبل، يُرجى عدم التخلص من هذا المنتج مع النفايات المنزلية. برجاء إرسال هذا المنتج إلى مراكز تجميع نفايات الأجهزة الكهربائية والإلكترونية إن أمكن ذلك.



Mikrovlonná trouba

NÁVOD K OBSLUZE

MODEL: HWO38MG6HXB

Před použitím mikrovlnné trouby si důkladně přečtěte tyto pokyny a pečlivě si je uschovejte.

Pokud se budete řídit pokyny, bude vám trouba sloužit dlouhá léta.

PEČLIVĚ SI TYTO POKYNY USCHOVEJTE

OPATŘENÍ, KTERÁ MAJÍ ZAMEZIT PŘÍPADNÉMU VYSTAVENÍ NADMĚRNÉMU MNOŽSTVÍ MIKROVLNNÉ ENERGIE

(a) Nepokoušejte se používat tuto troubu s otevřenými dvířky, protože to by mohlo vést ke škodlivému vystavení mikrovlnné energii. Je důležité zabránit rozbití nebo neodborné manipulaci s bezpečnostním blokováním.

(b) Neumísťujte žádné předměty mezi čelní stranu trouby a dvířka, ani nedovolte, aby se na povrchu těsnění hromadila špína nebo zbytky čisticích prostředků.

(c) **VAROVÁNÍ:** Jestliže jsou poškozená dvířka nebo jejich těsnění, trouba se nesmí používat, dokud nebude opravena kompetentní osobou.

DODATEK

Jestliže není spotřebič udržován v čistém stavu, jeho povrch by se mohl narušit, což by ovlivnilo životnost spotřebiče a vedlo ke vzniku nebezpečné situace.

Technické údaje

Model:	HWO38MG6HXB
Jmenovité napětí:	230 V~, 50 Hz
Jmenovitý příkon (mikrovlnná energie):	1 450 W
Jmenovitý výkon (mikrovlnná energie):	900 W
Jmenovitý příkon (gril):	1 000 W

DŮLEŽITÉ BEZPEČNOSTNÍ POKYNY A VAROVÁNÍ

Dodržujte základní bezpečnostní opatření včetně následujících, aby se snížilo nebezpečí požáru, úrazu elektrickým proudem, zranění osob nebo vystavení nadměrnému množství mikrovlnné energie při používání spotřebiče:

1. Zejména si přečtěte a dodržujte: „OPATŘENÍ, KTERÁ MAJÍ ZAMEZIT PŘÍPADNÉMU VYSTAVENÍ NADMĚRNÉMU MNOŽSTVÍ MIKROVLNNÉ ENERGIE“.
2. Tento spotřebič mohou používat děti starší osmi let a osoby s omezenými fyzickými, smyslovými nebo duševními schopnostmi nebo osoby nezkušené a neznalé za předpokladu, že mají zajištěný dohled nebo byly poučeny o bezpečném používání spotřebiče a chápou související rizika. Děti si se spotřebičem nesmějí hrát. Děti nesmějí provádět čištění a uživatelskou údržbu bez dozoru, nebo pokud nejsou starší osmi let. Děti mladší osmi let se nesmí přibližovat ke spotřebiči, pokud nejsou pod nepřetržitým dohledem.
3. Uchovávejte spotřebič a jeho kabel mimo dosah dětí mladších osmi let.
4. Pokud se poškodí napájecí kabel, výměnu musí provést výrobce, jeho servisní zástupce nebo osoba s podobnou kvalifikací, aby se vyloučilo riziko. (Platí pro spotřebiče s připojením typu Y.)
5. VAROVÁNÍ: Před výměnou žárovky se ujistěte, že je spotřebič vypnutý, aby se předešlo úrazu elektrickým proudem.

6. **VAROVÁNÍ:** Provádění jakékoli údržby nebo opravy zahrnující sejmutí krytu, který chrání před vystavením mikrovlnné energii, je nebezpečné pro kohokoli kromě kompetentní osoby.
7. **VAROVÁNÍ:** Tekutiny a jiné potraviny se nesmí ohřívat v uzavřených nádobách, protože by mohly vybuchnout.
8. Při ohřívání potravin v plastových nebo papírových nádobách sledujte troubu, protože existuje možnost vznícení.
9. Používejte pouze náčiní vhodné pro mikrovlnné trouby.
10. Jestliže se objeví kouř, vypněte spotřebič nebo ho odpojte od napájení a nechte dvířka zavřená, aby se plameny udusili.
11. Mikrovlnný ohřev nápojů může vést ke zpožděnému prudkému varu, proto je nutné dávat pozor při manipulaci s nádobou.
12. Obsah kojeneckých láhví a dětské výživy ve sklenicích se musí zamíchat nebo protřepat a před krmením je nutné zkontrolovat jeho teplotu, aby se zamezilo popálení.
13. V mikrovlnné troubě by se neměla ohřívat vejce ve skořápkách a celá vejce na tvrdo, protože by mohla vybuchnout, a to i po skončení mikrovlnného ohřevu.
14. Trouba by se měla pravidelně čistit včetně odstraňování veškerých usazenin pokrmů.
15. Když se trouba nebude udržovat v čistém stavu, mohlo by to vést k narušení povrchu, což by mohlo nepříznivě ovlivnit životnost spotřebiče a případně způsobit nebezpečnou situaci.

16. Používejte pouze teplotní sondu doporučenou pro tuto troubu. (u trub vybavených možností použití teplotní sondy).
17. Mikrovlnná trouba musí být provozována s otevřenými dekoračními dvířky (pro trouby s dekoračními dvířky).
18. Spotřebič je určen k použití v domácnosti a podobných místech, jako jsou:
- kuchyňky pro personál v obchodech, kancelářích a na dalších pracovištích;
 - hotely, motely a dalších obytné objekty, v nichž je používán zákazníky;
 - na chalupách;
 - v ubytovacích zařízeních typu penzionu se snídaní.
19. Mikrovlnná trouba je určena k ohřívání pokrmů a nápojů. Sušení potravin nebo oblečení a ohřívání ohřívacích podušek, pantoflí, houbiček, vlhkých látek apod. by mohlo vést k riziku zranění, vznícení nebo požáru.
20. V mikrovlnné troubě není dovoleno připravovat pokrmy a nápoje v kovových nádobách.
21. Spotřebič se nesmí čistit parním čističem.
22. Při vyjímání nádob ze spotřebiče je třeba dávat pozor, aby se neposunul otočný talíř. (Platí pro pevně instalované a vestavné spotřebiče umístěné ve výšce nejméně 900 mm nad podlahou, které mají odnímatelné otočné talíře. Toto však neplatí pro spotřebiče s vodorovnými dvířky se spodním závěsem.)

23. Tato mikrovlnná trouba je určena k vestavění.
24. Nesmí se používat parní čistič.
25. Povrch úložné zásuvky se může zahřát.
26. **VAROVÁNÍ:** Spotřebič a jeho přístupné součásti jsou během používání horké. Buďte opatrní a nedotýkejte se topných těles varné desky. Děti mladší osmi let se nesmí přibližovat ke spotřebiči, pokud nejsou pod nepřetržitým dohledem.
27. Během používání je spotřebič horký. Je třeba dávat pozor, abyste se nedotkli topných těles uvnitř trouby.
28. **VAROVÁNÍ:** Přístupné součásti mohou být během používání horké. Zabraňte přístupu malých dětí ke spotřebiči.
29. Spotřebič se nesmí instalovat za dekorační dvířka, aby se zamezilo přehřívání. (Toto neplatí pro spotřebiče s dekoračními dvířky.)
30. **VAROVÁNÍ:** Pokud je spotřebič provozován v kombinovaném režimu, měly by děti troubu používat pouze pod dohledem dospělé osoby, a to kvůli teplotám, které v ní vznikají.
31. K čištění skla ve dvířkách trouby nepoužívejte drsné čisticí prostředky s brusným účinkem ani ostré kovové škrabky, protože by mohly poškrábat povrch, což by mohlo vést k roztržení skla.

**POZORNĚ SI PŘEČTĚTE A USCHOVEJTE
PRO BUDOUCÍ POUŽITÍ**

Instalace uzemnění za účelem snížení rizika zranění

NEBEZPEČÍ

Nebezpečí úrazu elektrickým proudem. Kontakt s některými vnitřními součástmi může způsobit vážné zranění nebo usmrcení. Nerozebírejte tento spotřebič.

VAROVÁNÍ

Nebezpečí úrazu elektrickým proudem. Nesprávné uzemnění může vést k úrazu elektrickým proudem. Nezapojujte spotřebič do zásuvky, dokud nebude správně nainstalovaný a uzemněný.

Tento spotřebič musí být uzemněný. Uzemnění snižuje riziko úrazu elektrickým proudem v případě elektrického zkratu tím, že poskytuje vodič pro odvod elektrického proudu. Tento spotřebič je vybaven kabelem s uzemňovacím vodičem a uzemňovací zástrčkou. Zástrčku je nutné zasunout do náležitě nainstalované a uzemněné zásuvky.

Pokud plně nechápete pokyny pro uzemnění nebo máte pochybnosti, zda je spotřebič správně uzemněný, poraďte se s kvalifikovaným elektrikářem nebo servisním technikem.

Jestliže je zapotřebí použít prodlužovací kabel, použijte pouze trojžilový prodlužovací kabel.

1. Dodaný napájecí kabel je krátký, aby se snížilo riziko zamotání nebo zakopnutí o delší kabel.

2. Pokud se používá dlouhý připojený nebo prodlužovací kabel:

1) Jmenovité hodnoty elektrického napájení vyznačené na připojeném nebo prodlužovacím kabelu musí být alespoň stejně velké jako hodnoty spotřebiče.

2) Prodlužovací kabel musí být trojžilový kabel s uzemněním.

3) Dlouhý kabel by měl být veden tak, aby nevisel přes pracovní desku nebo desku stolu na místě, kde by za něj mohly tahat děti nebo kde by o něj mohl někdo neúmyslně zakopnout.

ČIŠTĚNÍ

Je nutné odpojit spotřebič od napájení.

1. Po použití otřete vnitřní prostor trouby navlhčeným hadrem.
2. Umyjte příslušenství běžným způsobem v mýdlové vodě.
3. Když jsou rám dvířek, těsnění a okolní součásti znečištěné, musíte je pečlivě očistit vlhkým hadrem.
4. K čištění skla ve dvířkách trouby nepoužívejte drsné čisticí prostředky s brusným účinkem ani ostré kovové škrabky, protože by mohly poškrábat povrch, což by mohlo vést k roztříštění skla.
5. Tip pro čištění – pro snazší čištění stěn vnitřního prostoru, které se mohou dotýkat připravovaných pokrmů: Vložte do mísy polovinu citrónu, přidejte 300 ml vody a na 10 minut zapněte mikrovlnnou troubu nastavenou na 100% výkon. Otřete troubu měkkou, suchou látkou.

KUCHYŇSKÉ NÁČINÍ

POZOR

Nebezpečí zranění

Provádění jakékoli údržby nebo opravy zahrnující sejmutí krytu, který chrání před vystavením mikrovlnné energii, je nebezpečné pro kohokoli kromě kompetentní osoby.

Viz pokyny „Materiály, které lze používat v mikrovlnné troubě nebo kterým se v mikrovlnné troubě vyhýbat“. Může existovat určité nekovové kuchyňské náčiní, jehož používání pro mikrovlnný ohřev není bezpečné. Máte-li pochybnosti, můžete dotčené náčiní vyzkoušet podle níže popsaného postupu.

Zkouška kuchyňského náčiní:

1. Naplňte nádobu určenou pro mikrovlnnou troubu jedním šálkem (250 ml) studené vody a vložte do ní dotčené náčiní.
2. Ohřívejte jednu minutu na maximální výkon.
3. Opatrně se dotkněte náčiní. Jestliže je prázdné náčiní teplé, nepoužívejte ho k přípravě pokrmů s mikrovlnným ohřevem.
4. Délka ohřevu nesmí překročit jednu minutu.

Materiály, které lze používat v mikrovlnné troubě

Kuchyňské náčiní Poznámky

Gratinovací mísa	Řiďte se pokyny výrobce. Dno gratinovací mísy musí být alespoň 5 mm nad otočným talířem. Nesprávné použití může způsobit rozbití otočného talíře.
Stolní nádobí	Pouze výrobky určené pro mikrovlnnou troubu. Řiďte se pokyny výrobce. Nepoužívejte prasklé nebo otlučené nádobí.
Zavařovací sklenice	Vždy sejměte víčko. Používejte pouze k ohřevu pokrmu, dokud nebude teplý. Většina zavařovacích sklenic není žáruvzdorná a mohla by prasknout.
Skleněné nádobí	Pouze žáruvzdorné skleněné nádobí pro troubu. Ujistěte se, že nemá metalické lemování. Nepoužívejte prasklé nebo otlučené nádobí.
Sáčky na pečení v troubě	Řiďte se pokyny výrobce. Nezapínejte kovovou sponu. Nařízněte je, aby mohla unikat pára.
Papírové talíře a kelímky	Používejte pouze ke krátkodobému vaření/ohřevu. Během ohřevu nenechávejte troubu bez dozoru.
Papírové utěrky	Používejte k zakrývání pokrmů za účelem přihřívání a absorbování tuku. Používejte pouze pod dozorem ke krátkodobé přípravě pokrmů.
Pergamenový papír	Používejte k zakrývání, aby se předešlo rozstříku, nebo k obalování při pečení v páře.
Plasty	Pouze výrobky určené pro mikrovlnnou troubu. Řiďte se pokyny výrobce. Měly by být označeny jako „určené pro mikrovlnnou troubu“. Některé plastové nádoby během ohřívání pokrmu uvnitř měknou. „Varné sáčky“ a těsně uzavřené plastové sáčky by se měly naříznout, propíchnout nebo odvětrat podle pokynů na obalu.
Plastové fólie	Pouze výrobky určené pro mikrovlnnou troubu. Používejte k zakrývání potravin během přípravy, aby si udržely vlhkost. Zabraňte tomu, aby se plastové fólie dotýkaly potravin.
Teploměry	Pouze výrobky určené pro mikrovlnnou troubu (teploměry na maso a cukroví).
Voskový papír	Používejte k zakrývání, aby se předešlo rozstříku a ztrátě vlhkosti.

Materiály, kterým se v mikrovlnné troubě vyhýbat

Kuchyňské náčiní Poznámky

Hliníkový plech	Mohl by způsobit vznik elektrického oblouku. Přemístěte pokrm do mísy určené pro mikrovlnnou troubu.
Kartónový obal na potraviny s kovovým držadlem	Mohl by způsobit vznik elektrického oblouku. Přemístěte pokrm do mísy určené pro mikrovlnnou troubu.
Kovové náčiní nebo náčiní s kovovým lemováním	Kov stíní potraviny před mikrovlnnou energií. Kovové lemování by mohlo způsobit vznik elektrického oblouku.
Kovové stahovací pásky	Mohly by způsobit vznik elektrického oblouku a oheň v troubě.
Papírové sáčky	Mohly by způsobit oheň v troubě.
Pěnové plasty	Pěnové plasty by se mohly působením vysoké teploty roztavit nebo kontaminovat tekutinu uvnitř.
Dřevo	Dřevo při používání v mikrovlnné troubě vyschne a mohlo by se rozštěpit nebo prasknout.

SESTAVENÍ TROUBY

Názvy součástí trouby a příslušenství

Vyjměte troubu a všechny materiály z kartónového obalu a vnitřního prostoru trouby.

Trouba se dodává s následujícím příslušenstvím:

Skleněný talíř	1
Sestava otočného prstence	1
Návod k obsluze	1

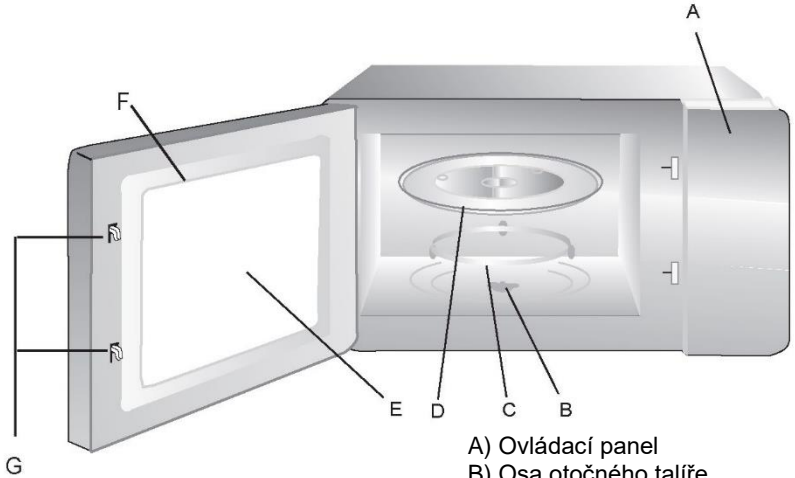

- A) Ovládací panel
- B) Osa otočného talíře
- C) Sestava otočného prstence
- D) Skleněný talíř
- E) Pozorovací okénko
- F) Sestava dvířek
- G) Systém bezpečnostního blokování



Grilovací rošt (nelze použít v mikrovlnné troubě a musí být umístěn na skleněném podnosu)

Instalace otočného talíře

Střed (na spodní straně)



Sestava otočného prstence

- a. Nikdy nepokládejte skleněný talíř spodní stranou vzhůru. Nic nesmí omezovat skleněný talíř v pohybu.
- b. Během přípravy pokrmů se musí vždy používat skleněný talíř i sestava otočného prstence.
- c. Všechny potraviny a pokrmy v nádobách se musí vždy pokládat na skleněný talíř.
- d. Dojde-li k prasknutí nebo rozbití skleněného talíře nebo sestavy otočného prstence, obraťte se na nejbližší autorizované servisní středisko.

Instalace a zapojení

1. Tento spotřebič je určen pouze k používání v domácnosti.
2. Tato trouba je určena pouze k vestavnému použití.
Není určena k položení na pracovní desku ani k používání uvnitř skříně.
3. Řiďte se speciálními pokyny pro instalaci.
4. Spotřebič lze instalovat do nástěnné skříně o šířce 60 cm.
5. Spotřebič je vybaven zástrčkou a smí být připojen pouze k řádně nainstalované uzemněné zásuvce.
6. Síťové napětí musí odpovídat hodnotě napětí uvedené na typovém štítku.
7. Instalaci zásuvky a výměnu připojovacího kabelu smí provádět pouze kvalifikovaný elektrikář. Pokud po instalaci již není přístupná zástrčka, je nutné, aby bylo místo instalace vybaveno vícepólovým vypínacím zařízením se vzdáleností kontaktů nejméně 3 mm.
8. Nesmí se používat adaptéry, rozbočovače ani prodlužovací kabely. Přetížení může vést k nebezpečí požáru.

Přístupný povrch nesmí být za provozu horký.



Pokyny pro instalaci

Důležité informace

Připojení k elektrickému napájení

Spotřebič je vybaven zástrčkou a smí být připojen pouze k řádně nainstalované uzemněné zásuvce. Instalaci zásuvky či výměnu napájecího kabelu smí provádět pouze kvalifikovaný elektrikář, který zná příslušná nařízení. Pokud po instalaci již není přístupná zástrčka, je nutné, aby bylo místo instalace vybaveno vícepólovým oddělovacím vypínačem se vzdáleností kontaktů nejméně 3 mm. Při instalaci musí být zajištěna ochrana kontaktu.

Vestavěné jednotky

Instalační skříň nesmí mít zadní stěnu hned za spotřebičem. Minimální instalační výška: 850 mm. Větrací otvory a sání nesmí být zakryty.

Instalace mikrovlnné trouby – obr. 2

Poznámka: Nesvírejte ani nezauzlujte síťový kabel.

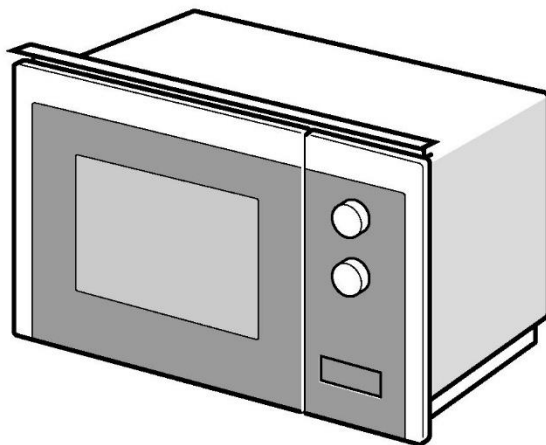

1

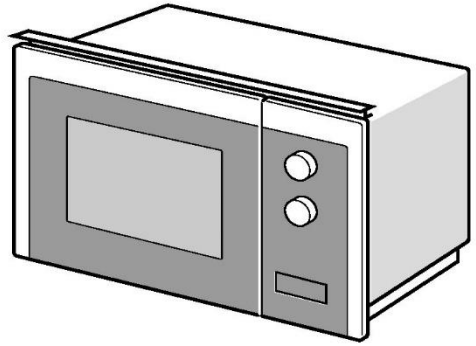
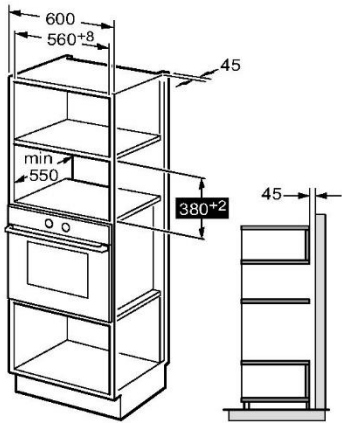

2

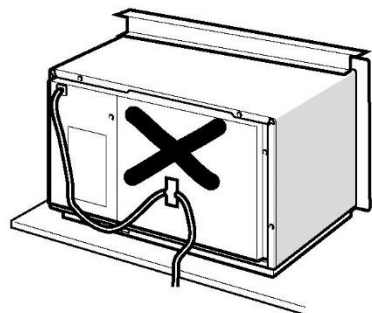
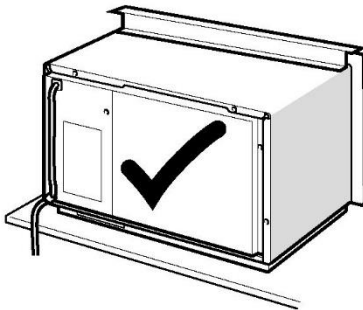

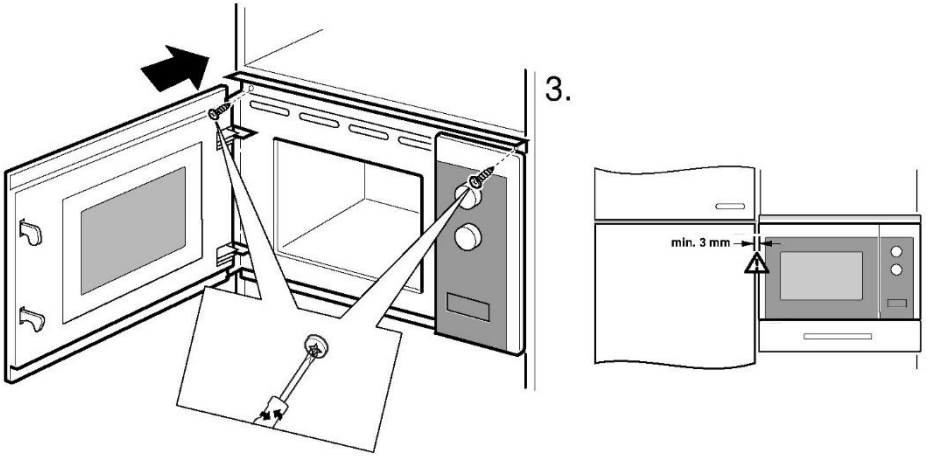
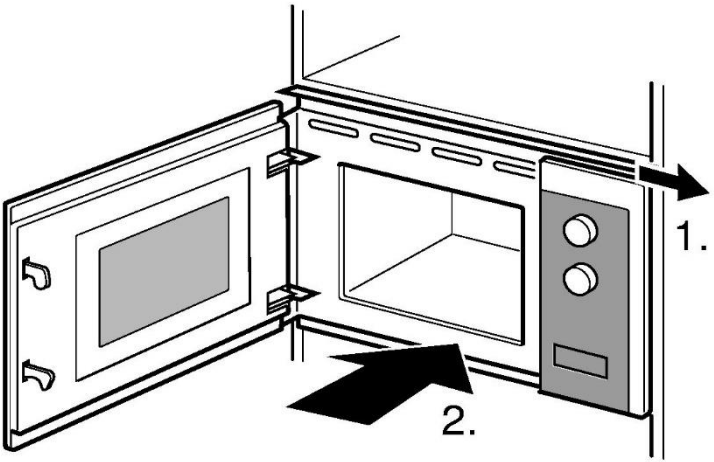







POKYNY PRO OVLÁDÁNÍ

Tato mikrovlnná trouba využívá moderní elektronické ovládání, které upravuje parametry ohřevu tak, aby lépe vyhovovaly vašim potřebám při vaření.





1. Nastavení hodin

Když je mikrovlnná trouba pod proudem, na displeji se zobrazí „WELCOME“ a jednou se ozve zvukový signál. Pokud během 1 minuty nedojde k žádné činnosti, přejde trouba do stavu čekání a na displeji se zobrazí „0:00“.

- 1) Stiskněte dvakrát tlačítko „“, na displeji se zobrazí „00:00“ a hodiny začnou blikat;
- 2) Otočte „“ pro nastavení čísel hodin, zadávaný čas by měl být v rozmezí 0–23.
- 3) Potvrdíte zmáčknutím tlačítka „“ nebo „ +30“ , číslice minut zablikají.
- 4) Otočte „“ pro nastavení čísel minut, zadávaný čas by měl být v rozmezí 0–59.
- 5) Stiskněte tlačítko „“ nebo „ +30“ pro dokončení nastavení hodin. „:“ zabliká. Zobrazí se aktuální čas.

Poznámka: 1) Pokud nejsou hodiny nastaveny, nebudou při napájení fungovat.

2. Příprava pokrmů s mikrovlnným ohřevem

- 1) Stiskněte jednu tlačítko „“ a na displeji se zobrazí „P100“.
- 2) Opakovaným stisknutím tlačítka „“ zvolte výkon mikrovlnné trouby. Postupně se zobrazí „P100“, „P80“, „P50“, „P30“, „P10“.
- 3) Otáčením „“ nastavte dobu ohřevu.
(Maximální doba ohřevu je 95 minut.)
- 4) Stiskněte tlačítko „ +30“ pro zahájení ohřevu.



POZNÁMKA: časové posuny při nastavování doby kódovacího spínače jsou následující:

0–1 min:	5 sekund
1–5 min:	10 sekund
5–10 min:	30 sekund
10–30 min:	1 minuta
30–95 min:	5 minut

Tabulka mikrovlnného ohřevu

Výkon mikrovlnného ohřevu	vysoký	Střední vysoký	střední	střední nízký	nízký
Displej	P100	P80	P50	P30	P10

3. Gril nebo kombinované vaření

Stiskněte jednu tlačítko „“, na displeji se zobrazí „G“ a opakovaným stisknutím tlačítka „“ zvolte požadovaný výkon. Zobrazí se „G“, „C-1“ nebo „C-2“.

Otočením „“ nastavte dobu ohřevu. (Maximální doba ohřevu je 95 minut.)

Opětovným stisknutím tlačítka „ +30“ zahájíte ohřev.

Například: Pokud chcete použít 55 % mikrovlnného výkonu a 45 % výkonu grilu (C-1) pro přípravu pokrmů po dobu 10 minut, můžete troubu ovládat podle následujících kroků.

1) Stiskněte jednu tlačítko „“, na displeji se zobrazí „G“.

2) Dále mačkejte tlačítko „“, dokud se na displeji nezobrazí „C-1“.

4) Otočením „“ nastavte dobu ohřevu tak, dokud displej trouby nebude ukazovat „10:00“.

5) Stiskněte tlačítko „ +30“ pro zahájení ohřevu.

Pokyny pro kombinovaný výkon:

Program	Displej	Výkon mikrovlnného ohřevu	Výkon grilu
Gril	G	0 %	100 %
Kombi.1	C-1	55 %	45 %
Kombi.2	C-2	36 %	64 %

Poznámka: Pokud uplyne polovina doby grilování, zvukový signál trouby dvakrát zazní, což je normální. Abyste dosáhli lepšího výsledku grilování, měli byste pokrm otočit, zavřít dvířka a poté stisknout tlačítko „ +30“ pro pokračování v grilování.

Pokud nedojde k žádné manipulaci, trouba bude pokračovat v činnosti.

4. Rozmrazování podle hmotnosti

1) Stiskněte jednu tlačítko „“, na obrazovce se zobrazí „100“.



2) Otočením „“ vyberte hmotnost potravin. Rozsah hmotnosti je 100–2000 g.

3) Stisknutím tlačítka „ +30“ zahájíte rozmrazování.

Poznámka: Pokud uplyne polovina doby rozmrazování, dvakrát zazní zvukový signál trouby, což je normální. Abyste dosáhli lepšího výsledku rozmrazování, měli byste pokrm otočit, zavřít dvířka a poté stisknout tlačítko „ +30“ pro pokračování v grilování.

Pokud nedojde k žádné manipulaci, trouba bude pokračovat v činnosti.

5. Rozmrazování podle času







- 1) Stiskněte jednu tlačítko „“ , na obrazovce se zobrazí „00:00“.
- 2) Otáčením „“ nastavte dobu ohřevu. Maximální doba ohřevu je 95 minut.
- 3) Stisknutím tlačítka „ +30“ zahájíte rozmrazování.

6. Vícefázový ohřev





Lze nastavit maximálně dvě fáze. Pokud je jednou z fází rozmrazování, mělo by být automaticky zařazeno do první fáze. Po každé fázi se jednou ozve zvukový signál a začne další fáze.

Poznámka: Automatickou nabídku a rychlý ohřev nelze nastavit jako jednu z fází vícefázového ohřevu.

Příklad: pokud chcete jídlo rozmrazovat 5 minut, pak jej ohřívejte s 80 % výkonu mikrovlnné trouby 7 minut. Postup je následující:

- 1) Stiskněte jednu tlačítko „“ , na obrazovce se zobrazí „00:00“.
- 2) Otočením „“ nastavte dobu rozmrazování na 5 minut;
- 3) Stiskněte jednu tlačítko „“ , na obrazovce se zobrazí „P100“.
- 4) Opakovaně mačkejte tlačítko „“ , abyste nastavili výkon mikrovlnného ohřevu, dokud se nezobrazí „P80“;
- 5) Otočením „“ nastavte dobu ohřevu na 7 minut;
- 6) Stiskněte tlačítko „ +30“ pro zahájení ohřevu.





7. Časovač

- (1) Stiskněte jednu tlačítko „“ , na obrazovce se zobrazí „KT 00:00“.
- (2) Otočením „“ nastavte požadovaný čas.
(Maximální doba ohřevu je 95 minut.)
- (3) Nastavení potvrďte stisknutím tlačítka „ +30“ nebo „“.
- (4) Po dosažení nastaveného času se pětkrát ozve zvukový signál.

Pokud byl nastaven čas (24hodinový systém), obrazovka bude ukazovat aktuální čas.

Poznámka: Časovač je odlišný od 24hodinového systému. Časovač slouží jako časový spínač.





8. Automatická nabídka

- 1) Ve fázích čekání otočte „  “ doprava pro výběr nabídky.
- 2) Stisknutím tlačítka „  + 30“ “ potvrďte vybranou nabídku.
- 3) Otáčením „  “ vyberte hmotnost potraviny.
- 4) Stiskněte tlačítko „  + 30“ “ pro zahájení ohřevu.



Tabulka menu:

Menu	Hmotnost	Výkon
Pizza	200 g	C-2
	400 g	
Maso	250 g	100 % (Mik.)
	350 g	
	450 g	
Zelenina	200 g	100 % (Mik.)
	300 g	
	400 g	
Těstoviny	50 g (se studenou vodou 450 g)	80 % (Mik.)
	100 g (se studenou vodou 800 g)	
Brambory	200 g	100 % (Mik.)
	400 g	
	600 g	
Ryby	250 g	80 % (Mik.)
	350 g	
	450 g	
Nápoje	1 šálek (cca 120 ml)	100 % (Mik.)
	2 šálky (cca 240 ml)	
	3 šálky (cca 360 ml)	
Popcorn	50 g	100 % (Mik.)
	100 g	

9. Rychlý ohřev



- 1) Ve fázi čekání stiskněte „  +30" “ pro ohřev se 100% výkonem po dobu 30 sekund.
Každé stisknutí tohoto tlačítka může prodloužit dobu o dalších 30 sekund. Maximální doba ohřevu je 95 minut.
- 2) Během procesu přípravy pokrmů s mikrovlnným ohřevem, grilem, procesu kombinovaného ohřevu a rozmrazování podle času stiskněte tlačítko „  +30" “ pro prodloužení doby ohřevu.
- 3) Ve stavech automatické nabídky a rozmrazování podle hmotnosti nelze dobu ohřevu prodloužit stisknutím tlačítka „  +30" “.
- 4) Ve fázi čekání otočte „  “ vlevo pro volbu doby ohřevu. Po nastavení doby ohřevu stiskněte tlačítko „  +30" “ pro spuštění mikrovlnného ohřevu se 100% výkonem.

10. Funkce dětského zámku



Zamčení: Ve fázi čekání stiskněte na 3 sekundy tlačítko „  “, čímž přejdete do stavu dětského zámku, a pokud byl nastaven čas, zobrazí se aktuální čas, jinak se na obrazovce zobrazí „  “.

Odemčení: Ve stavu zámku zmáčkněte na 3 sekundy tlačítko „  “ a zámek se odemkne.

11. Dotazovací funkce

- 1) Ve stavu mikrovlnného ohřevu nebo grilu nebo kombinovaného vaření. Zmáčkněte tlačítko „  “ nebo „  “ a na 3 sekundy se zobrazí aktuální výkon.
- 2) Pokud byl nastaven čas, během ohřevu můžete aktuální čas zkontrolovat stisknutím tlačítka „  “. Zobrazí se na 3 sekundy.

12. Technické údaje

- (1) Pokud jsou během procesu ohřevu otevřena dvířka, zavřete je a poté zmáčkněte tlačítko „  +30" “, abyste pokračovali v ohřevu.
- (2) Po nastavení programu ohřevu nepoužívejte po dobu 5 minut tlačítko „  +30" “.
Zobrazí se aktuální čas. Nastavení se zruší.
- (3) Při účinném stisknutí se zvukový signál ozve jednou, při neúčinném stisknutí nebude reagovat.

13. Otevřete dvířka trouby.

stiskněte tlačítko „  “, dvířka trouby se otevřou.

Řešení problémů

Normální	
Mikrovlnná trouba ruší televizní příjem	Za provozu mikrovlnné trouby může docházet k rušení příjmu rozhlasového a televizního signálu. Rušení je podobné jako u malých elektrických spotřebičů, například mixéru, vysavače a elektrického ventilátoru. Jedná se o normální jev.
Ztlumení osvětlení trouby	Při přípravě pokrmů s mikrovlnným ohřevem na malý výkon se může ztlumit osvětlení. Jedná se o normální jev.
Usazování páry na dvířkách, horký vzduch vycházející z větracích štěrbin	Při ohřevu může z pokrmu vycházet pára. Většina se dostane ven skrz větrací štěrbinu. Ale trochu páry se může usadit na nějakém chladném místě, jako jsou dvířka trouby. Jedná se o normální jev.
Neúmyslné spuštění trouby bez pokrmu uvnitř.	Je zakázáno spouštět spotřebič, když uvnitř není žádný pokrm. Je to velmi nebezpečné.

Problém	Možná příčina	Náprava
Troubu nelze spustit.	(1) Napájecí kabel není správně zapojený v zásuvce.	Vytáhněte zástrčku ze zásuvky. Potom ji po 10 sekundách opět zasuňte.
	(2) Spálená pojistka nebo vypnutý jistič.	Vyměňte pojistku nebo znovu zapněte jistič (opravu musí provést odborný personál naší společnosti)
	(3) Problém se zásuvkou.	Vyzkoušejte zásuvku pomocí jiných elektrických spotřebičů.
Trouba nehřeje.	(4) Nejsou správně zavřená dvířka.	Důkladně zavřete dvířka.



Podle směrnice o odpadních elektrických a elektronických zařízeních (OEEZ) je nutné tato zařízení sbírat a nakládat s nimi odděleně. Jestliže se budete někdy v budoucnu potřebovat zbavit tohoto výrobku, NEVYHAZUJTE ho do domovního odpadu. Odevzdejte tento výrobek do sběrného dvora pro OEEZ, pokud je k dispozici.

Mikrovlnná rúra

NÁVOD NA OBSLUHU

MODEL: HWO38MG6HXB

Pred použitím mikrovlnnej rúry si pozorne prečítajte tento návod a starostlivo ho uschovajte.

Ak budete postupovať podľa pokynov, vaša rúra vám bude slúžiť dobre a dlho.

TIETO POKYNY SI STAROSTLIVO USCHOVAJTE

BEZPEČNOSTNÉ OPATRENIA NA PREDCHÁDZANIE MOŽNÉHO VYSTAVENIA NADMERNEJ MIKROVLNNEJ ENERGII

(a) Nepokúšajte sa používať túto rúru s otvorenými dvierkami, pretože to môže mať za následok škodlivé vystavenie mikrovlnnej energii. Je dôležité, aby ste nepoškodili bezpečnostné zámky ani s nimi nemanipulovali.

(b) Neumiestňujte žiadne predmety medzi prednú stranu rúry a dvierka, ani nedovoľte, aby sa na tesniacich plochách nahromadili nečistoty alebo zvyšky čistiaceho prostriedku.

(c) **VÝSTRAHA:** Ak sú dvierka alebo tesnenia poškodené, rúra sa nesmie používať, kým ju neopraví kompetentná osoba.

DODATOK

Ak sa spotrebič neudržiava v dobrom stave, čo sa týka čistoty, jeho povrch by sa mohol znehodnotiť, mohlo by to ovplyvniť životnosť zariadenia a viesť k nebezpečnej situácii.

Špecifikácie

Model:	HWO38MG6HXB
Menovité napätie:	230V~ 50Hz
Menovitý príkon (mikrovlnná rúra):	1450 W
Menovitý výstupný výkon (mikrovlnná rúra):	900 W
Menovitý príkon (gril):	1000 W

DÔLEŽITÉ BEZPEČNOSTNÉ VAROVANIA

Aby ste znížili riziko požiaru, úrazu elektrickým prúdom, poranenia osôb alebo vystavenia nadmernej energii mikrovlnnej rúry pri používaní svojho spotrebiča, dodržujte základné opatrenia vrátane nasledujúcich:

1. Prečítajte si a dodržujte konkrétne pravidlá:

„BEZPEČNOSTNÉ OPATRENIA NA PREDCHÁDZANIE MOŽNÉMU VYSTAVENIU NADMERNEJ MIKROVLNNEJ ENERGII“.

2. Deti staršie ako 8 rokov a osoby s obmedzenými fyzickými, zmyslovými alebo duševnými schopnosťami alebo nedostatkom skúseností či vedomostí môžu tento spotrebič používať pod dohľadom, resp. po poučení a oboznámení sa s bezpečným spôsobom používania a porozumení možným nebezpečenstvám. Deti sa so spotrebičom nesmú hrať. Čistenie a bežnú údržbu by nemali vykonávať deti bez dozoru, pokiaľ nie sú staršie ako 8 rokov. Deti do 8 rokov udržiňte mimo dosahu alebo ich majte pod neustálym dohľadom.

3. Spotrebič a jeho kábel uchovávajte mimo dosahu detí mladších ako 8 rokov.

4. Ak je poškodený napájací kábel, v záujme eliminácie akéhokoľvek rizika ho musí vymeniť výrobca, jeho servisný zástupca alebo rovnako kvalifikovaná osoba.
(Pre spotrebič s nadstavcom typu Y)

5. **VÝSTRAHA:** Pred výmenou žiarovky sa uistite, že je spotrebič vypnutý, aby nedošlo k úrazu elektrickým prúdom.

6. **VÝSTRAHA:** Pre kohokoľvek iného ako kompetentnú osobu je nebezpečné vykonávať akýkoľvek servis alebo opravu, ktorá zahŕňa odstránenie krytu, ktorý poskytuje ochranu pred vystavením mikrovlnnej energii.
7. **VÝSTRAHA:** Kvapaliny a iné potraviny sa nesmú ohrievať v uzavretých nádobách, pretože by mohli vybuchnúť.
8. Pri zohrievaní potravín v plastových alebo papierových nádobách sledujte rúru z dôvodu možnosti zapálenia.
9. Používajte len pomôcky, ktoré sú vhodné na použitie v mikrovlnných rúrach.
10. Ak z rúry uniká dym, vypnite alebo odpojte spotrebič a nechajte dvierka zatvorené, aby ste zadusili všetky plamene.
11. Pri mikrovlnnom ohreve nápojov môže dôjsť k oneskorenému veľmi prudkému varu, preto treba s nádobou zaobchádzať veľmi opatrne.
12. Obsah dojčenských fľaš a detskej výživy v pohároch sa musí premiešať alebo pretrepať a pred kŕmením dieťaťa treba skontrolovať ich teplotu, aby sa zabránilo obareniu alebo popáleniu.
13. Vajcia v škrupine a celé vajcia uvarené natvrdo sa nesmú zohrievať v mikrovlnných rúrach, pretože by mohli explodovať, a to aj po skončení zahrievania v mikrovlnnej rúre.
14. Rúra by sa mala pravidelne čistiť a mali by sa odstrániť usadené zvyšky potravín.
15. Ak by sa rúra neudržiavala v čistote, mohlo by to viesť k poškodeniu povrchu, čo by zase mohlo nepriaznivo ovplyvniť životnosť spotrebiča a ohroziť bezpečnosť.

16. Používajte iba teplotnú sondu odporúčanú pre túto rúru (v prípade rúr vybavených zariadením na použitie teplotnej sondy.)

17. Mikrovlnná rúra sa musí používať s otvorenými dekoratívnymi dvierkami. (pre rúry s dekoratívnymi dvierkami.)

18. Tento spotrebič je určený na používanie v domácnostiach a podobných priestoroch, ako napr.:

- kuchynské priestory pre personál v obchodoch, úradoch a iných pracovných prostrediach;

- použitie pre zákazníkov v hoteloch, motelloch a ďalších prostrediach rezidenčného typu;

- farmy;

- prostredie typu prenocovania s raňajkami.

19. Mikrovlnná rúra je určená na ohrev jedál a nápojov. Sušenie potravín alebo odevov a ohrievanie vyhrievacích podložiek, papúč, špongií, vlhkej utierky a pod. môže viesť k riziku zranenia, vznietenia alebo požiaru.

20. Počas varenia v mikrovlnnej rúre sa na prípravu jedál a nápojov nesmú používať kovové nádoby.

21. Spotrebič sa nesmie čistiť parným čističom.

22. Pri vyberaní nádob zo spotrebiča treba dbať na to, aby sa otočný tanier neposunul. (Pre pevné spotrebiče a vstavané spotrebiče, ktoré sa používajú najmenej 900 mm nad podlahou a majú odnímateľné otočné taniere. Nevzťahuje sa to na spotrebiče s horizontálnymi dolnými výklopnými dvierkami.)

23. Mikrovlnná rúra sa môže použiť ako vstavaný spotrebič.
24. Nepoužívajte parný čistič.
25. Povrch úložnej zásuvky môže byť horúci.
26. VÝSTRAHA: Počas používania sú spotrebič a jeho dostupné diely horúce. Pri používaní treba byť opatrný, aby sa predišlo dotyku ohrievacích prvkov. Deti do 8 rokov udržiajte mimo dosahu alebo ich majte pod neustálym dohľadom.
27. Počas používania je spotrebič horúci. Musíte byť opatrní a nesmiete sa dotýkať ohrievacích článkov vo vnútri rúry.
28. VÝSTRAHA: Dostupné diely sa môžu počas používania zohriať. Malé deti by ste mali udržiavať ďalej od spotrebiča.
29. Spotrebič sa nesmie inštalovať za dekoratívne dvierka, aby nedošlo k prehriatiu. (Toto sa nevzťahuje na spotrebiče s dekoratívnymi dvierkami.)
30. VÝSTRAHA: Ak sa spotrebič používa v kombinovanom režime, vzhľadom na generované vysoké teploty, by ho mali deti používať len pod dohľadom dospeléj osoby.
31. Na čistenie skla dvierok rúry nepoužívajte abrazívne čistiace prostriedky ani ostré kovové škrabky, pretože by mohli poškrabať alebo rozbiť sklo.

**POZORNE SI HO PREČÍTAJTE A ODLOŽTE
NA POUŽITIE AJ V BUDÚCNOSTI**

Aby sa znížilo riziko zranenia osôb, elektrická prípojka musí byť uzemnená

NEBEZPEČENSTVO

Nebezpečenstvo úrazu elektrickým prúdom. Dotyk s niektorými vnútornými komponentmi môže spôsobiť vážne zranenie alebo smrť. Tento spotrebič nerozoberajte.

VÝSTRAHA

Nebezpečenstvo úrazu elektrickým prúdom. Nesprávne použitie uzemnenia môže spôsobiť zásah elektrickým prúdom. Nezapájajte spotrebič do zásuvky, pokiaľ nie je správne nainštalovaný a uzemnený.

Spotrebič musí byť uzemnený. V prípade elektrického skratu uzemnenie znižuje riziko úrazu elektrickým prúdom tým, že poskytuje únikový vodič pre elektrický prúd. Tento spotrebič je vybavený káblom s uzemňovacím vodičom a uzemňovacou zástrčkou. Zástrčka musí byť zapojená do správne nainštalovanej a uzemnenej zásuvky elektrickej siete.

Ak ste pokyny na uzemnenie nepochopili úplne alebo ak máte pochybnosti o správnom uzemnení spotrebiča, požiadajte o pomoc kvalifikovaného elektrikára alebo servisného technika. Ak treba použiť predlžovací elektrický kábel, používajte iba 3-vodičový predlžovací kábel.

1. Krátky elektrický napájací kábel sa dodáva s cieľom znížiť riziká súvisiace so zamotaním sa do kábla alebo zakopnutím o dlhší kábel.

2. Ak sa používa dlhý kábel alebo predlžovací kábel:

- 1) Označená hodnota elektrického napätia napájacieho kábla alebo predlžovacieho kábla musí byť minimálne taká veľká ako elektrické napätie spotrebiča.
- 2) Predlžovací kábel musí byť uzemňovací 3-vodičový kábel.
- 3) Dlhý napájací kábel treba viesť tak, aby neprechádzal cez pracovnú dosku alebo cez linku, kde by ho mohli stiahnuť deti alebo by ste ho mohli nechtiac zachytiť.

ČISTENIE

Uistite sa, že ste spotrebič odpojili od zdroja napájania.

1. Po použití vyčistíte vnútro rúry mierne navlhčenou handričkou.
2. Príslušenstvo čistíte obvyklým spôsobom vo vode so saponátom.
3. Rám dvierok, tesnenie a susediace časti je treba pri znečistení dôkladne očistiť vlhkou handričkou.
4. Na čistenie skla dvierok rúry nepoužívajte abrazívne čistiace prostriedky ani ostré kovové škrabky, pretože by mohli poškriabať alebo rozbiť sklo.
5. Tip na čistenie --- Jednoduchšie čistenie vnútorných stien, ktorých sa môže dotýkať pripravované jedlo: vložte do misky polovicu citrónu, prilejte 300 ml vody a zohrievajte na 100 % mikrovlnného výkonu 10 minút. Rúru očistite mäkkou, suchou handričkou.

KUCHYNSKÉ POMÔCKY

UPOZORNENIE

Nebezpečenstvo úrazu

Pre kohokoľvek iného ako kompetentnú osobu je nebezpečné vykonávať akýkoľvek servis alebo opravu, ktorá zahŕňa odstránenie krytu, ktorý poskytuje ochranu pred vystavením mikrovlnnej energii.

Pozrite si pokyny o „Materiáloch, ktoré môžete alebo nesmiete použiť v mikrovlnnej rúre“. Môžu existovať určité nekovové pomôcky, ktoré nie sú bezpečné na použitie pri mikrovlnnej rúre. V prípade pochybností môžete príslušný riad otestovať podľa nižšie uvedeného postupu.

Test pomôcok:

1. Do nádoby vhodnej na použitie v mikrovlnnej rúre vlejte 1 šálku studenej vody (250 ml) a vložte ju spolu s príslušnou pomôckou do mikrovlnnej rúry.
2. Zohrievajte pri maximálnom výkone 1 minútu.
3. Pomôcky sa opatrne dotknite. Ak je pomôcka teplá, nepoužívajte ju na prípravu jedla v mikrovlnnej rúre.
4. Neprekračujte čas ohrevu 1 minútu.

Materiály, ktoré môžete použiť v mikrovlnnej rúre

Kuchynské pomôcky	Poznámky
Zapekacia misa	Dodržiavajte pokyny výrobcu. Spodná časť zapekacej misy musí byť aspoň 5 mm (3/16 palca) nad otočným tanierom. Nesprávne používanie môže spôsobiť prasknutie otočného taniera.
Jedálenský riad	Iba riad vhodný do mikrovlnnej rúry. Dodržiavajte pokyny výrobcu. Nepoužívajte prasknutý ani vyštrbený riad.
Sklenené poháre	Vždy odstráňte viečko. Používajte len na ohrievanie jedla na teplotu podávania. Väčšina sklenených pohárov nie je tepelne odolná a môže sa rozbiť.
Sklenený riad	Iba tepelne odolný sklenený riad vhodný do rúry. Uistite sa, že neobsahuje žiadne ozdobné kovové prvky. Nepoužívajte prasknutý ani vyštrbený riad.
Vrecká na varenie do rúry	Dodržiavajte pokyny výrobcu. Nezatvárajte kovovou svorkou. Prepichnete, aby mohla unikáť para.
Papierové taniere a poháre	Používajte len na krátkodobé varenie/ohrievanie. Počas prípravy jedla nenechávajte rúru bez dozoru.
Papierové utierky	Používajte na zakrytie jedla pri ohreve a na zachytávanie tuku. Používajte pod dohľadom a len na krátkodobé varenie.
Pergamenový papier	Použite ako kryt, aby sa zabránilo rozstrekovaniu alebo ako obal pri naparovaní.
Plasty	Iba riad vhodný do mikrovlnnej rúry. Dodržiavajte pokyny výrobcu. Mali by byť označené ako „Vhodné do mikrovlnnej rúry“. Niektoré plastové nádoby pri zohriatí jedla vo vnútri zmäknú. „Vrecká na varenie“ a tesne uzavreté plastové vrecká treba upraviť tak, aby ostala voľná štrbina, treba ich prepichnetť alebo nechať pootvorené, podľa pokynov na obale.
Plastový obal	Iba riad vhodný do mikrovlnnej rúry. Používajte na zakrytie jedla počas varenia, aby si jedlo zachovalo vlhkosť. Nedovoľte, aby sa plastový obal dotýkal potravín.
Teplomery	Iba vhodné do mikrovlnnej rúry (teplomery na mäso a cukrovinky).
Voskový papier	Použite ako kryt, aby ste zabránili rozstrekovaniu a udržali vlhkosť.

Materiály, ktorým sa pri používaní mikrovlnnej rúry treba vyhnúť

Kuchynské pomôcky	Poznámky
Alobalová tácka	Môže spôsobiť iskrenie. Jedlo preložte do nádoby vhodnej do mikrovlnnej rúry.
Obal na potraviny s kovovou rukoväťou	Môže spôsobiť iskrenie. Jedlo preložte do nádoby vhodnej do mikrovlnnej rúry.
Kovové alebo kovom zdobené pomôcky	Kov chráni jedlo pred mikrovlnnou energiou. Kovový okraj môže spôsobiť iskrenie.
Kovové svorky	Môžu spôsobiť iskrenie a mohli by spôsobiť požiar v rúre.
Papierové vrecká	Môžu spôsobiť požiar v rúre.
Plastová pena	Plastová pena sa môže roztaviť alebo kontaminovať tekutinu vo vnútri, keď je vystavená vysokej teplote.
Drevo	Pri použití v mikrovlnnej rúre drevo vyschne a môže sa rozštiepiť alebo popraskať.

NASTAVENIE RÚRY

Názvy dielov a príslušenstva rúry

Vyberte rúru a všetok materiál zo škatule a z vnútra rúry.

Rúra sa dodáva s nasledujúcim príslušenstvom:

Sklenený podnos	1
Zostava otočného krúžku	1
Návod na použitie	1

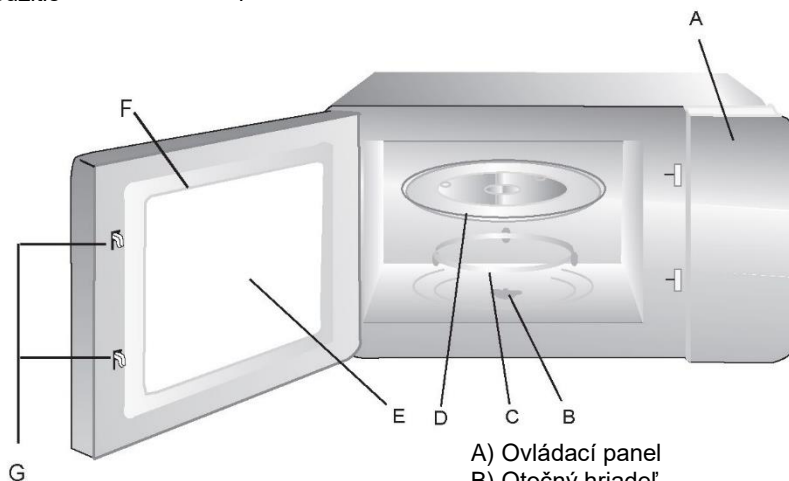

- A) Ovládací panel
- B) Otočný hriadeľ
- C) Zostava otočného krúžku
- D) Sklenený podnos
- E) Pozorovacie okienko
- F) Montáž dverí
- G) Bezpečnostný blokovací systém

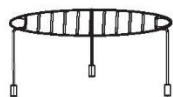

Grilovací rošt (nesmie sa používať s funkciou mikrovlnného ohreva a musí sa umiestniť na sklenený podnos)

Inštalácia otočného taniera

Rozbočovač (spodná strana)

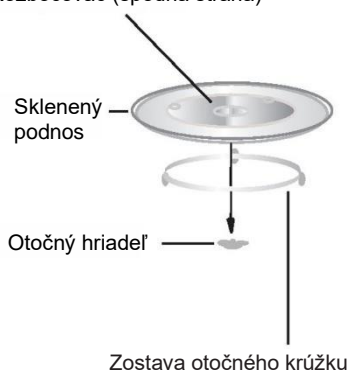

- a. Sklenený podnos nikdy nekladte hore dnom. Pohyb skleneného podnosu sa nikdy nesmie obmedzovať.
- b. Počas prípravy jedla sa musí vždy používať sklenený podnos aj zostava otočného krúžku.
- c. Všetky potraviny a nádoby s jedlom sú vždy umiestnené na sklenenom podnose na varenie.
- d. V prípade prasknutia alebo rozbitia skleneného podnosu alebo zostavy otočného taniera sa obráťte na najbližšie autorizované servisné stredisko.

Inštalácia a pripojenie

1. Zariadenie je určené iba na použitie v domácnosti.
2. Táto rúra je určená len ako vstavaný spotrebič. Nie je určený na použitie na pracovnej doske ani vnútri skrinky.
3. Dodržiavajte špeciálne inštalačné pokyny.
4. Spotrebič je možné nainštalovať do skrinky so šírkou 60 cm.
5. Spotrebič je vybavený zástrčkou a smie sa zapájať iba do riadne nainštalovanej uzemnenej zásuvky.
6. Napätie musí zodpovedať hodnote na typovom štítku.
7. Zásuvku musí nainštalovať a elektrický napájací kábel smie vymeniť len kvalifikovaný elektrikár. Pokiaľ už zásuvka po inštalácii nie je prístupná, treba v blízkosti spotrebiča nainštalovať dvojpólový vypínač s medzerou medzi kontaktmi 3 mm.
8. Adaptéry, rozdvojky ani predlžovacie káble sa nesmú používať. Preťaženie môže mať za následok nebezpečenstvo vzniku požiaru.

Prístupný povrch môže byť počas prevádzky horúci.



Pokyny týkajúce sa inštalácie

Treba poznamenať nasledovné

Elektrické zapojenie

Spotrebič je vybavený zástrčkou a smie sa zapájať iba do riadne nainštalovanej uzemnenej zásuvky. Nainštalovať zásuvku alebo vymeniť elektrický napájací kábel smie iba kvalifikovaný technik za dodržania všetkých príslušných predpisov. Pokiaľ zásuvka po inštalácii už nebude prístupná, treba v blízkosti spotrebiča nainštalovať dvojpólový vypínač s medzerou medzi kontaktmi 3 mm. Inštalácia musí zabezpečiť ochranu kontaktu.

Namontované jednotky

Inštaláčna skrinka nesmie mať za spotrebičom zadný panel.

Minimálna výška pri montáži: 850 mm.

Ventilačné otvory a prívody nesmú byť zakryté.

Inštalácia rúry - obr. 2

Poznámka: Dávajte pozor, aby sa prívodný elektrický kábel nikde nezachytil ani nezalomil.

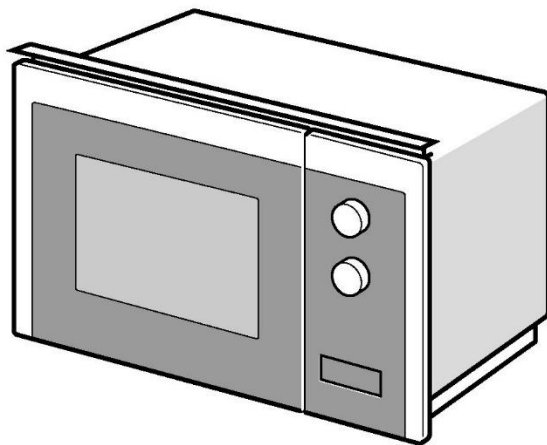

1

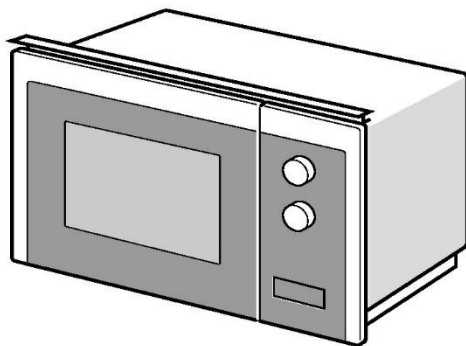
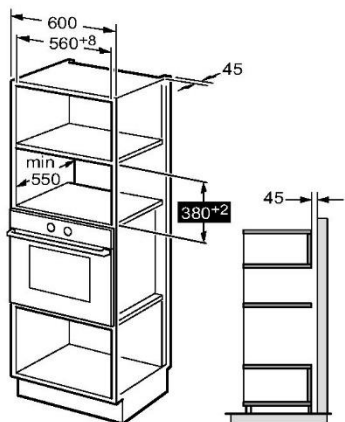

2

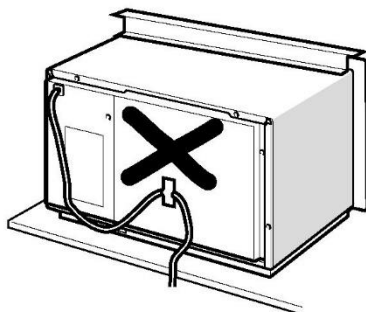
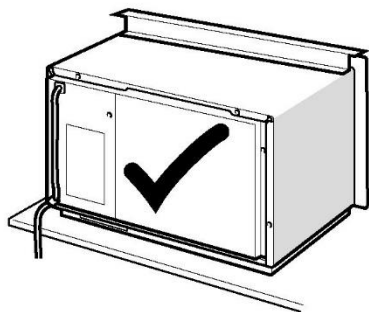

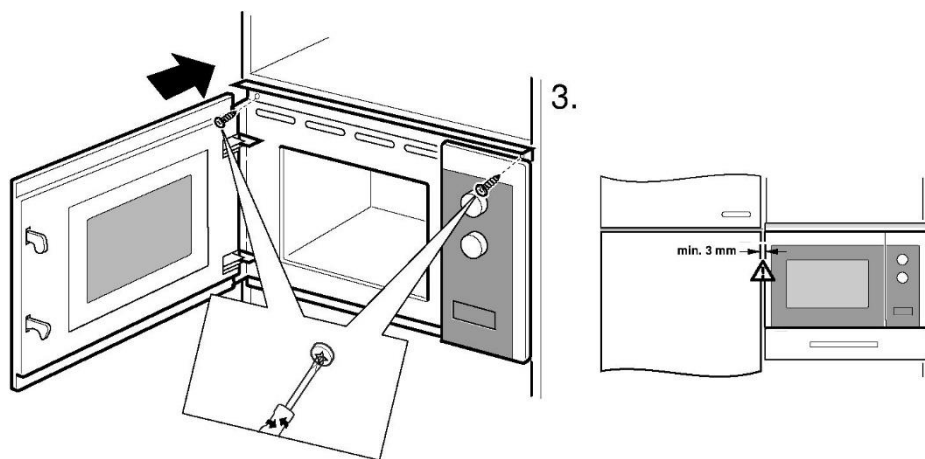
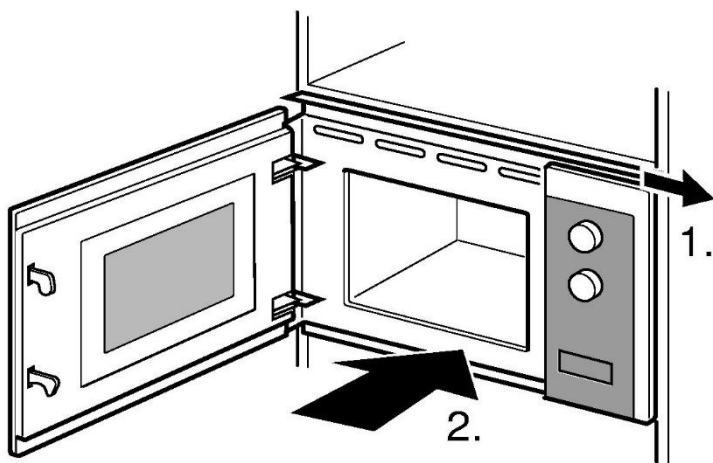







POKYNY NA OBSLUHU

Táto mikrovlnná rúra využíva na nastavenie parametrov prípravy jedla moderné elektronické ovládače, ktoré lepšie vyhovujú potrebám varenia.





1. Nastavenie času

Po zapojení rúry do elektrickej siete sa na displeji zobrazí „WELCOME“ a raz zaznie bzučiak. Ak do 1 minúty neurobíte na rúre žiadny úkon, rúra sa prepne do stavu čakania a na displeji sa zobrazí „0:00“.

- 1) Dvakrát stlačte tlačidlo „“, na obrazovke sa zobrazí „00:00“ a číslice hodín budú blikať;
- 2) Otáčaním „“ nastavte hodiny. Zadajte hodnotu z rozsahu 0 - 23.
- 3) Stlačením tlačidla „“ alebo „ +30“ potvrdte. Číslice minút budú blikať.
- 4) Otáčaním „“ nastavte minúty z rozsahu 0 - 59.
- 5) Ak chcete dokončiť nastavenie hodín, stlačte tlačidlo „“ alebo „ +30“. „:“ bude blikať. Zobrazí sa presný čas.

Poznámka: 1) Ak by hodiny neboli nastavené, po zapojení elektrického napájania by nefungovali.

2. Varenie mikrovlnnou energiou

- 1) Jedným stlačením tlačidla „“ sa na displeji zobrazí „P100“.
- 2) Opakovaným stlačením tlačidla „“ vyberte mikrovlnný výkon. Postupne sa zobrazí „P100“, „P80“, „P50“, „P30“, „P10“.
- 3) Otáčaním „“ upravte dobu prípravy jedla.
(Maximálna doba prípravy je 95 minút)
- 4) Stlačením tlačidla „ +30“ sa postup zapne.



POZNÁMKA: prírastky pre úpravu doby kódovacieho spínača sú nasledovné:



- 0 – 1 min: 5 sekúnd
- 1 – 5 min: 10 sekúnd
- 5 – 10 min: 30 sekúnd
- 10 – 30 min: 1 minúta
- 30 – 95 min: 5 minút

Tabuľka pre mikrovlnný výkon

Mikrovlnný výkon	Vysoký	Stredný Vysoký	Stredný	Stredný Nízky	Nízky
Displej	P100	P80	P50	P30	P10

3. Gril alebo kombinácia výkonu a grilu. Príprava jedla

Jedným stlačením tlačidla „“ sa na obrazovke zobrazí „G“ a opakovaným stláčaním tlačidla „“ vyberte požadovaný výkon, čím sa zobrazí „G“, „C-1“ alebo „C-2“.

Otočením tlačidla „“ nastavte dobu prípravy jedla. (Maximálna doba prípravy je 95 minút)
Opätovným stlačením tlačidla „ + 30“ spustíte varenie.

Príklad: Ak chcete na 10 minútovú prípravu jedla použiť 55 % mikrovlnný výkon a 45 % gril (C-1), môžete rúru riadiť podľa nasledujúcich krokov.

- 1) Jedným stlačením tlačidla „“ sa na obrazovke zobrazí „G“.

- 2) Pokračujte stláčaním tlačidla „“, kým sa na obrazovke nezobrazí „C-1“.

- 4) Otáčaním „“ nastavte dobu prípravy jedla, kým sa na displeji nezobrazí „10:00“.



- 5) Stlačením tlačidla „ + 30“ sa postup zapne.

Pokyny na kombinovaný výkon:

Program	Displej	Mikrovlnný výkon	Výkon grilu
Gril	G	0 %	100%
Combi.1	C-1	55 %	45%
Combi.2	C-2	36 %	64%



Poznámka: Po uplynutí polovice doby grilovania sa ozve dvojitý zvuk bzučiaka, je to normálne. Aby ste dosiahli lepší účinok grilovania jedla, mali by ste jedlo otočiť, zavrieť dverka a potom stlačiť „ + 30“ , aby ste pokračovali v príprave jedla.
Ak neurobíte žiadny úkon, rúra bude pokračovať v postupe.

4. Rozmrazenie podľa hmotnosti

- 1) Jedným stlačením „“ sa na displeji zobrazí „100“.
- 2) Otočením „“ vyberte hmotnosť potravín. Rozsah dostupných hmotností 100 - 2000 g.
- 3) Stlačením tlačidla „ + 30“ spustíte rozmrazovanie.

Poznámka: Po uplynutí polovice doby rozmrazovania sa dvakrát ozve bzučiak, je to normálne. Aby ste dosiahli lepší účinok rozmrazovania jedla, mali by ste jedlo otočiť, zavrieť dverka a potom stlačiť „ + 30“ , aby ste pokračovali v postupe. Ak neurobíte žiadny úkon, rúra bude pokračovať v postupe.

5. Rozmrazovanie podľa času







- 1) Jedným stlačením „“ sa na displeji zobrazí „00:00“.
- 2) Otáčaním „“ vyberte dobu prípravy jedla. Maximálna doba je 95 minút.
- 3) Stlačením tlačidla „ + 30“ spustíte rozmrazovanie.

6. Viacstupňová príprava jedla





Maximálne je možné nastaviť 2 stupne. Ak je jedným zo stupňov rozmrazovanie, malo by sa nastaviť ako prvý stupeň automaticky. Bzučiak zazvoní raz po každom stupni a začne ďalší stupeň.

Poznámka: Automatické menu ani rýchla príprava jedla sa ako jeden z viacerých stupňov nedá nastaviť.

Príklad: ak chcete jedlo 5 minút rozmrazovať a potom 7 minút variť s 80 % mikrovlnným výkonom. Kroky sú nasledovné:

- 1) Jedným stlačením „“ sa na displeji zobrazí „00:00“.
- 2) Otočením „“ nastavte dobu rozmrazovania na 5 minút;
- 3) Jedným stlačením tlačidla „“ sa na obrazovke zobrazí „P100“.
- 4) Opakovaným stláčaním „“ vyberte mikrovlnný výkon, kým sa nezobrazí „P80“;
- 5) Otáčaním „“ nastavte dobu prípravy jedla na 7 minút;
- 6) Stlačením tlačidla „ + 30“ sa postup zapne.





7. Kuchynský časovač

- (1) Jedným stlačením „“ sa na displeji zobrazí „KT 00:00“.
- (2) Otáčaním „“ zadajte správnu dobu časovača.
(Maximálna doba prípravy je 95 minút)
- (3) Stlačením „ + 30“ alebo „“ potvrdíte nastavenie.
- (4) Po dosiahnutí nastaveného času bzučiak zazvoní 5-krát.

Ak bol nastavený presný čas (24-hodinový systém), na displeji sa zobrazí presný čas.

Poznámka: Kuchynský časovač sa líši od 24-hodinového systému. Kuchynský časovač je časovač.

8. Automatická ponuka

- 1) V stave čakania otočte „“ doprava a vyberte ponuku.
- 2) Stlačením „ + 30“ potvrdíte vybranú ponuku.
- 3) Otáčaním „“ vyberte hmotnosť jedla.
- 4) Stlačením tlačidla „ + 30“ sa postup zapne.

Tabuľka menu:

Menu	Hmotnosť	Výkon
Pizza	200 g	C-2
	400 g	
Mäso	250 g	100 % (Mik.)
	350 g	
	450 g	
Zelenina	200 g	100 % (Mik.)
	300 g	
	400 g	
Cestoviny	50g (so 450g studenej vody)	80 % (Mik.)
	100g(s 800g studenej vody)	
Zemiaky	200 g	100 % (Mik.)
	400 g	
	600 g	
Ryby	250 g	80 % (Mik.)
	350 g	
	450 g	
Nápoj	1 šálka (pribl. 120 ml)	100 % (Mik.)
	2 šálky (pribl. 240 ml)	
	3 šálky (pribl. 360 ml)	
Popcorn	50 g	100 % (Mik.)
	100 g	

9. Rýchle varenie

- 1) V stave čakania stlačte tlačidlo „▶ + 30“[“], čím sa zapne varenie so 100 % úrovňou výkonu na 30 sekúnd. Každé ďalšie stlačenie tohto tlačidla spôsobí predĺženie o 30 sekúnd. Maximálna doba varenia je 95 minút.
- 2) Počas mikrovlnného varenia, grilu a kombinácie varenia a procesu rozmrazovania sa doba predlžuje tlačidlom „▶ + 30“[“].
- 3) V stavoch automatickej ponuky a rozmrazovania podľa hmotnosti sa doba prípravy tlačidlom „▶ + 30“[“] nedá predĺžiť.
- 4) Počas čakania otočte „👉“[“] doľava a vyberte si dobu prípravy jedla. Po úprave doby prípravy jedla stlačte tlačidlo „▶ + 30“[“], aby ste zapli mikrovlnné varenie s úrovňou výkonu 100 %.

10. Funkcia uzamknutia pre deti

Zamknutie: V stave čakania stlačte tlačidlo „✕“[“] na 3 sekundy, aby ste vstúpili do stavu detskej poistky, pričom sa zobrazí presný čas, pokiaľ bol nastavený, inak sa na displeji zobrazí „“.

Odblokovanie: V uzamknutom stave stlačte „✕“[“] na 3 sekundy, zámok sa uvoľní.

11. Vyšetrovací funkcia

- 1) V stave prípravy jedla mikrovlnami, pri grilovaní alebo pri kombinovanom výkone. Stlačením tlačidla „☺“[“] alebo „☹“[“] sa na 3 sekundy zobrazí aktuálny výkon.
- 2) Ak bol nastavený presný čas, počas stavu prípravy jedla stlačte tlačidlo „☺“[“] aby ste skontrolovali presný čas. Zobrazí sa na 3 sekundy.

12. Špecifikácia

- (1) Ak počas prípravy jedla otvoríte dvierka rúry, zatvorte ich a potom pokračujte v príprave jedla stlačením tlačidla „▶ + 30“[“].
- (2) Po nastavení programu prípravy jedla sa „▶ + 30“[“] počas 5 minút nedá stlačiť. Zobrazí sa presný čas. Nastavenie sa zruší.
- (3) Bzučiak zaznie raz pri stlačení, na neúčinné stlačenie nebude reagovať.

13. Otvorte dvierka rúry

po stlačení tlačidla „👉“[“] sa otvoria dvierka rúry.

Riešenie problémov

Normálne	
Mikrovlnná rúra ruší TV príjem	Pri prevádzke mikrovlnnej rúry môže byť rušený príjem rádia a televízora. Je to podobné ako rušenie malých elektrických spotrebičov, ako je mixér, vysávač a elektrický ventilátor. Je to normálne.
Stlmené svetlo rúry	Pri varení v mikrovlnnej rúre s nízkym výkonom sa svetlo rúry môže stlmiť. Je to normálne.
Para nahromadená na dvierkach, horúci vzduch z prieduchovej	Pri varení môže z jedla unikať para. Väčšina sa dostane von z prieduchovej. Ale určitý podiel sa môže hromadiť na chladnom mieste, ako sú dvierka rúry. Je to normálne.
Rúra sa spustila náhodne bez jedla vo vnútri.	Je zakázané zapínať jednotku bez akéhokoľvek jedla vo vnútri. Je to veľmi nebezpečné.

Problém	Možná príčina	Náprava
Rúra sa nedá aktivovať.	(1) Elektrický napájací kábel nie je zapojený správne.	Odpojte ho. Po 10 sekundách ho znova zapojte.
	(2) Vypálená poistka alebo vypnutý istič.	Vymeňte poistku alebo zresetujte istič (opravený odborným personálom našej spoločnosti)
	(3) Problémy so zásuvkou.	Zásuvku preskúšajte zapojením iného elektrického spotrebiča.
Rúra nezohrieva.	(4) Dvierka nie sú dobre zatvorené.	Zatvorte dvierka správne.



Podľa smernice o odpade z elektrických a elektronických zariadení (OEEZ) by sa mal OEEZ zbierať a spracovávať separovane. Ak budete niekedy v budúcnosti potrebovať tento výrobok zlikvidovať, nelikvidujte ho spolu s komunálnym odpadom. Tento výrobok odovzdajte do zberného strediska pre OEEZ, ak sú k dispozícii.

